

**ΤΕΧΝΙΚΗ ΠΕΡΙΓΡΑΦΗ**

Η σειρά **T400**, είναι μια ομάδα από προφίλ αλουμινίου με τα οποία μπορούν να κατασκευαστούν συρόμενα θερμομονωτικά κουφώματα μεγάλων διαστάσεων με μηχανισμό ανασήκωσης και βάρος ανά φύλλο που μπορεί να φτάσει έως και τα 200kg. Το χαρακτηριστικό αυτό δίνει τη δυνατότητα κάλυψης μεγάλων ανοιγμάτων με λίγα κάθετα τμήματα, διατηρώντας όμως το πλεονέκτημα του χαμηλού βάρους και μικρών διαστάσεων των διατομών.

Ένα από τα βασικά χαρακτηριστικά της σειράς **T400** που την διαφοροποιούν σημαντικά από τα κλασσικά συρόμενα, είναι ότι η στεγάνωση επιτυγχάνεται με λάστιχα αντί για βουρτσάκια, διατηρώντας όμως τις διαστάσεις των προφίλ στα κλασσικά για συρόμενα, επίπεδα. Τα προφίλ της σειράς **T400**, οδηγί και φύλλα έχουν σχεδιαστεί σε χαρακτηριστική ίσια γραμμή, μια τάση που επικρατεί το τελευταίο διάστημα, ενώ συρράπτονται με πολυαμίδια γερμανικής τεχνολογίας και πλάτους 20mm, τα οποία χρησιμοποιούν επιπρόσθετα, ειδική κόλλα για μεγαλύτερη αντοχή μετά την συρραφή.

Ο μηχανισμός αποτελείται από ισχυρά ράουλα με σώμα inox και ροδάκια μεγάλης διαμέτρου για άψογη κύλιση και μεγάλη αντοχή, και το γρύλο κλειδώματος που δέχεται προαιρετικά αφαλό κλειδαριάς για επιπλέον ασφάλεια καθώς και ισχυρά ατσάλινα αντικρίσματα που βιδώνονται στα κατακόρυφα τμήματα της κατασκευής.

**ΠΡΟΣΟΧΗ!**

1. Κατά την κατεργασία των προφίλ στα σημεία τομής, για να αποφευχθεί μελλοντικό πρόβλημα διάβρωσης, πρέπει να γίνεται επικάλυψη με κόλλα (αρμόκολλα).
2. Για τη σωστή λειτουργία των κουφωμάτων, πρέπει να χρησιμοποιούνται εξαρτήματα που να πληρούν τις προδιαγραφές της **ALFA** (σελίδα 141).
3. Τα βάρη που αναφέρονται στον κατάλογο, αφορούν το θεωρητικό βάρος των προφίλ πριν από την βαφή.

# T400

Ανασυρόμενο σύστημα με **Θερμοδιακοπή**

Lift & sliding **thermobrake** system

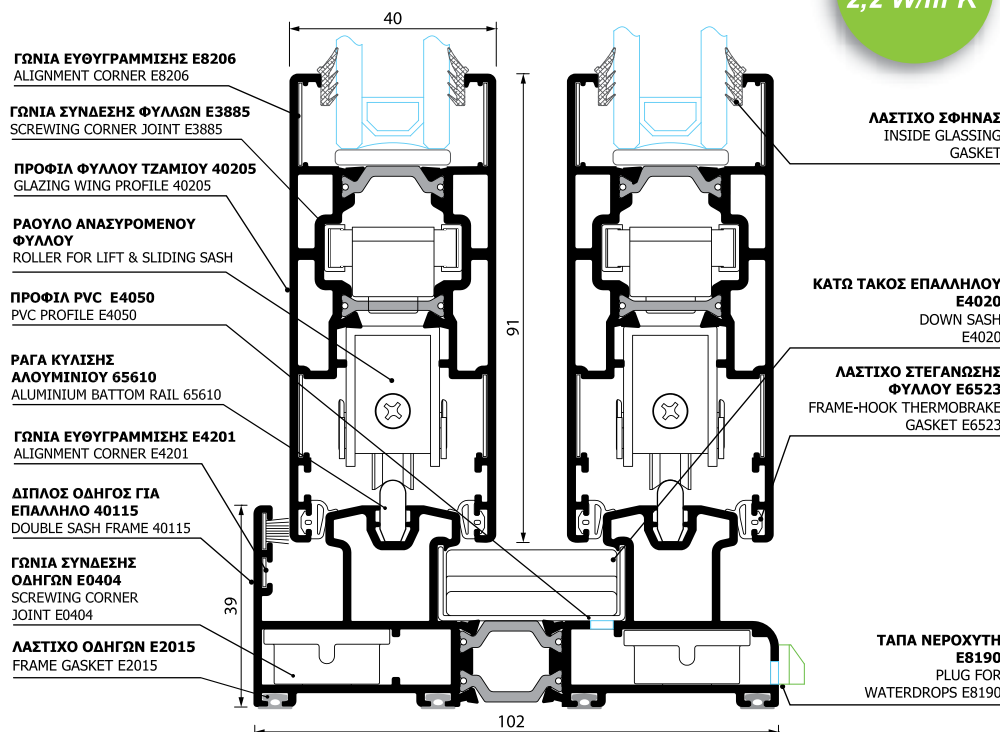

**ΤΕΧΝΙΚΑ ΧΑΡΑΚΤΗΡΙΣΤΙΚΑ ΣΥΣΤΗΜΑΤΟΣ ΣΕΙΡΑ: T 400**

**ΥΛΙΚΟ:** Al Mg Si 0.5 F22  
**ΑΝΟΧΕΣ ΣΥΜΦΩΝΑ ΜΕ:** EN 12020-2, DIN 17615  
**ΠΑΧΟΣ ΚΡΥΣΤΑΛΛΟΥ:** Δέχεται διπλούς υαλοπίνακες πάχους έως 30 mm  
**ΒΑΣΙΚΕΣ ΔΙΑΣΤΑΣΕΙΣ ΣΥΣΤΗΜΑΤΟΣ:**  
 Οδηγός: Πλάτος 60 έως 156 mm, Ύψος 39 mm  
 Φύλλο τζαμιού: Πλάτος 40 mm, Ύψος 91 mm  
 Πάτημα Φύλλου στον οδηγό: 7 mm  
**ΧΡΗΣΗ:** Το σύστημα επιτρέπει την κατασκευή θερμομονωτικών ανασυρόμενων κουφωμάτων μεγάλων διαστάσεων βαρέως τύπου. Υπάρχει η δυνατότητα τοποθέτησης μηχανισμού ηλεκτρικού ανοίγματος. Στην κατασκευή μπορούν να τοποθετηθούν διπλοί υαλοπίνακες με πλάτος που μπορεί να φτάσει τα 30 mm. Διατίθεται με ολοκληρωμένη γκάμα εξαρτημάτων, ενώ συνεργάζεται με μηχανισμούς απλούς ή ηλεκτρικά ανοιγόμενους, όλων των εταιρειών. Χρησιμοποιεί πολυαμίδια γερμανικής τεχνολογίας για υψηλές επιδόσεις θερμομόνωσης.

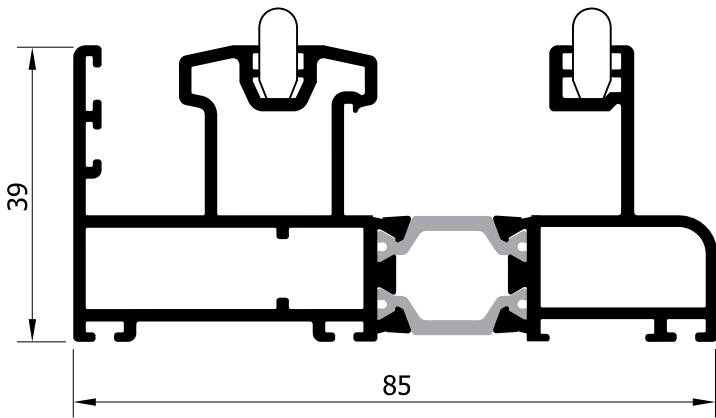

**40114** (1640 gr/m)  
**ΟΔΗΓΟΣ ΓΙΑ ΧΩΝΕΥΤΟ (ΤΖΑΜΙ-ΣΗΤΑ)**  
SASH FRAME FOR BUILT-IN WINDOW (GLASS-SCREEN)

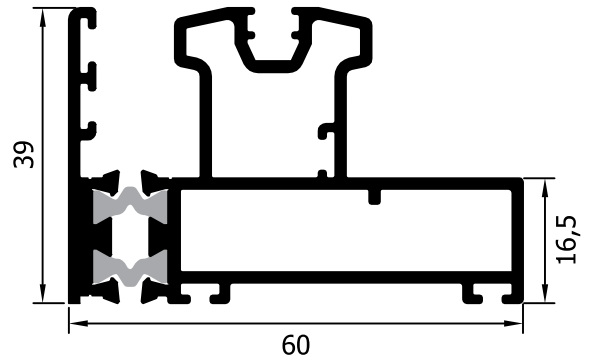

**40124** (1265 gr/m)  
**ΜΟΝΟΣ ΟΔΗΓΟΣ (ΣΤΑΘΕΡΟ)**  
SINGLE SASH FRAME (STEADY)

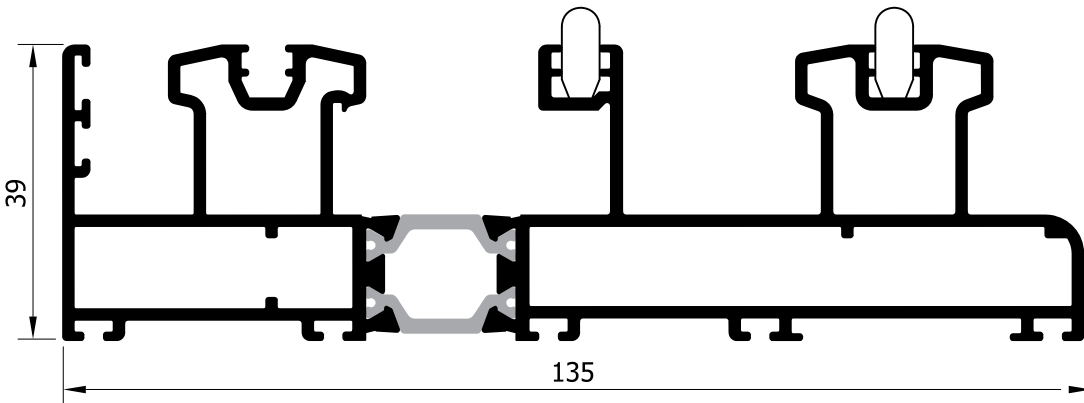

**40120** (2426 gr/m)  
**ΤΡΙΠΛΟΣ ΟΔΗΓΟΣ (ΤΖΑΜΙ-ΣΗΤΑ-ΠΑΤΖΟΥΡΙ)**  
TRIPLE SASH FRAME (GLASS-SCREEN-SHUTTER)

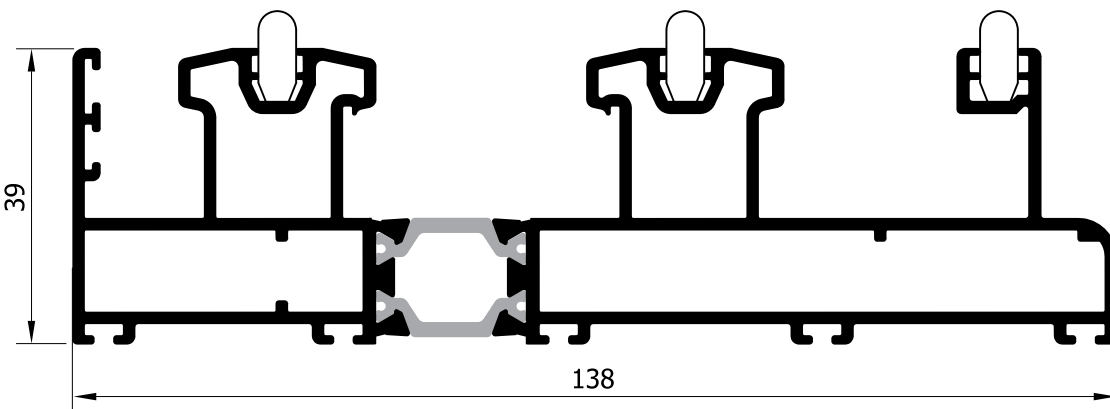

**40116** (2436 gr/m)  
**ΔΙΠΛΟΣ ΟΔΗΓΟΣ ΓΙΑ ΕΠΑΛΛΗΛΟ ΜΕ ΣΗΤΑ**  
DOUBLE SASH FRAME

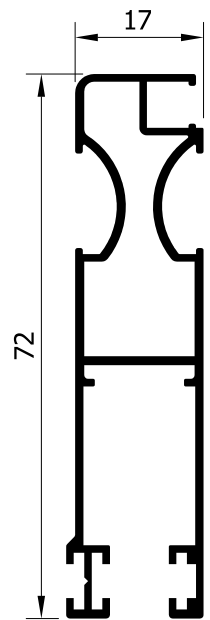

**28830** (686 gr/m)  
**ΦΥΛΛΟ ΣΤΕΝΗΣ**  
**ΣΗΤΑΣ 72 mm**  
SMALL SCREEN SASH 72 mm

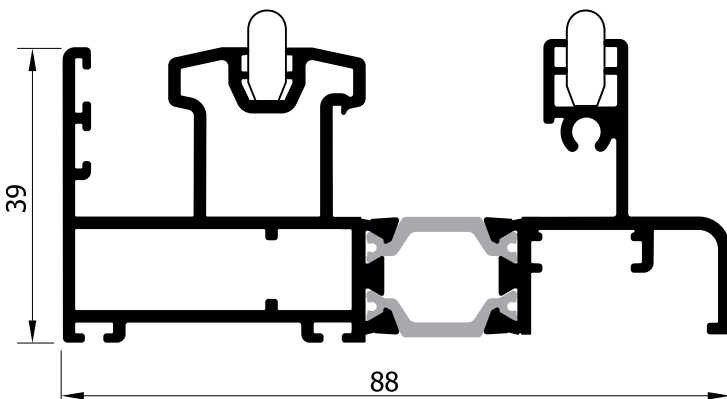

**40122** (1625 gr/m)  
**ΣΤΕΝΟΣ ΟΔΗΓΟΣ**  
**(ΤΖΑΜΙ-ΠΑΤΖΟΥΡΙ 32210)**  
SASH FRAME (GLASS-SHUTTER 32210)

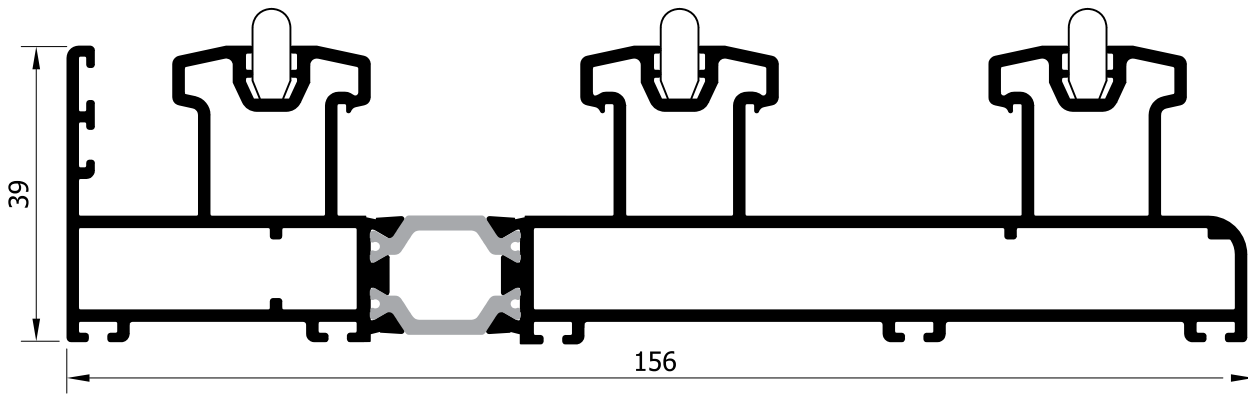

**40121** (2740 gr/m) **ΟΔΗΓΟΣ ΓΙΑ ΤΡΙΦΥΛΛΟ ΕΠΑΛΛΗΛΟ** TRIPLE SASH FRAME

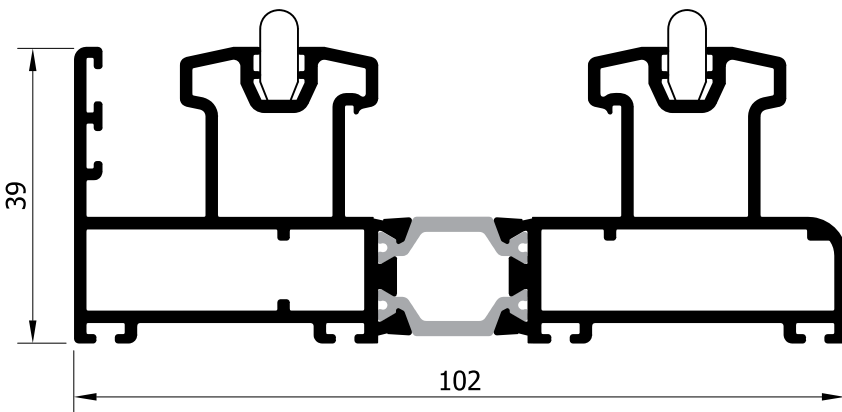

**40115** (1969 gr/m)  
**ΔΙΠΛΟΣ ΟΔΗΓΟΣ ΓΙΑ ΕΠΑΛΛΗΛΟ Ή ΤΖΑΜΙ-ΠΑΤΖΟΥΡΙ**  
DOUBLE SASH FRAME OR GLASS-SHUTTER

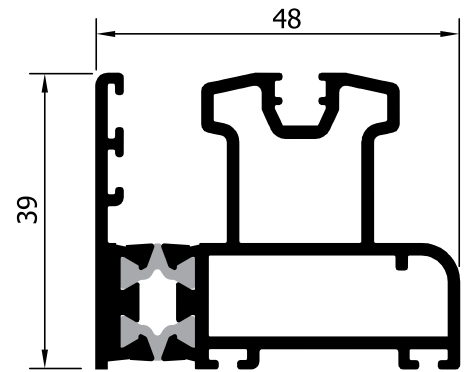

**40105** (1192 gr/m)  
**ΜΟΝΟΣ ΟΔΗΓΟΣ**  
SINGLE SASH FRAME

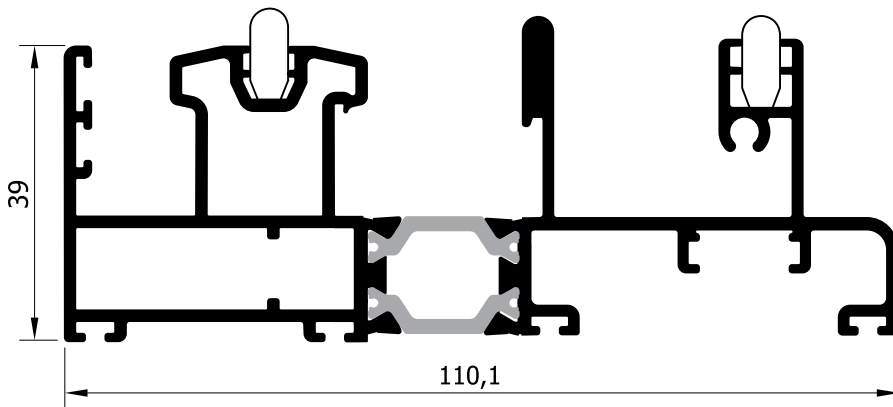

**40123** (1984 gr/m)  
**ΣΤΕΝΟΣ ΟΔΗΓΟΣ (ΤΖΑΜΙ-ΣΤΕΝΗ ΣΗΤΑ-ΠΑΤΖΟΥΡΙ 32210)**  
SASH FRAME (GLASS-NARROW SCREEN-SHUTTER 32210)

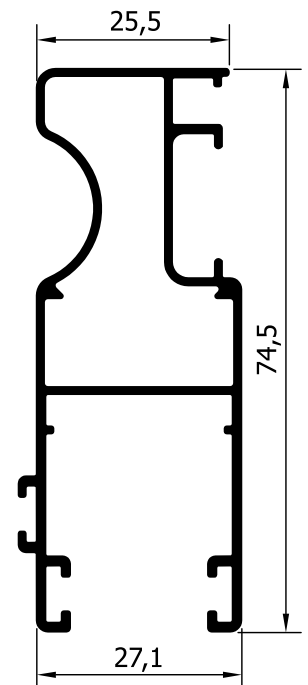

**35220** (868 gr/m)  
**ΦΥΛΛΟ ΣΗΤΑΣ**  
SCREEN WING

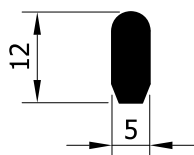

**65610** (148 gr/m)  
**ΡΑΓΑ ΚΥΛΙΣΗΣ**  
**ΟΔΗΓΩΝ**  
SASH ALUMINIUM RAIL

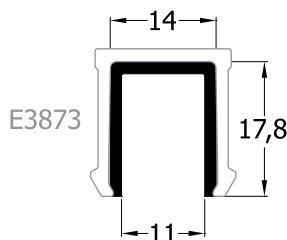

**22028** (176 gr/m)  
**ΠΡΟΣΘΗΚΗ ΦΥΛΛΟΥ 40205-40206**  
**ΓΙΑ ΚΛΕΙΔΑΡΙΑ IN LINE**  
ADAPTOR FOR IN LINE LOCK

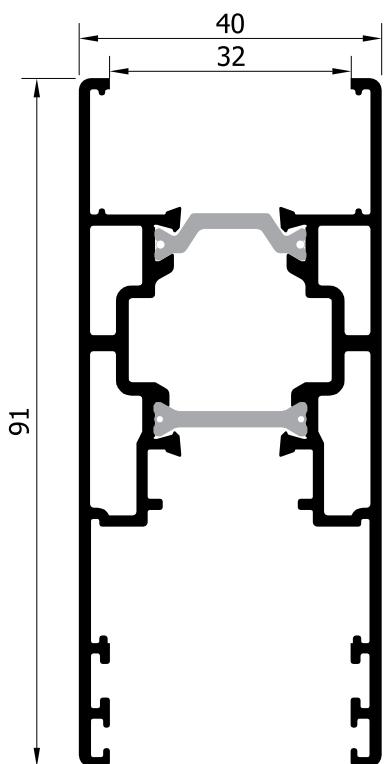

**40205** (1654 gr/m)  
**ΦΥΛΛΟ ΤΖΑΜΙΟΥ**  
WING

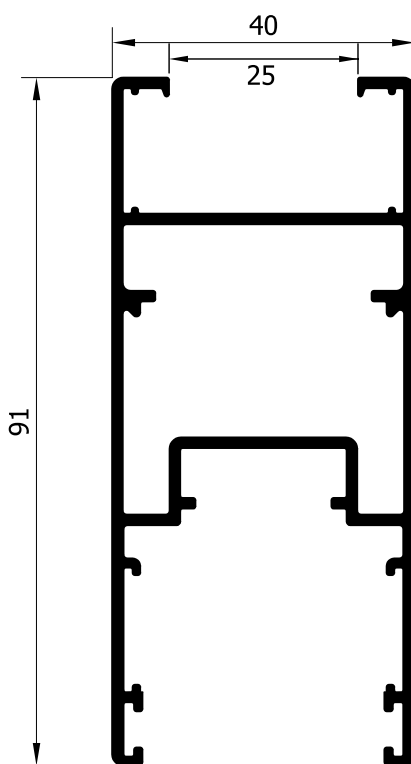

**40225** (1254 gr/m)  
**ΦΥΛΛΟ ΠΑΤΖΟΥΡΙΟΥ**  
SHUTTER WING

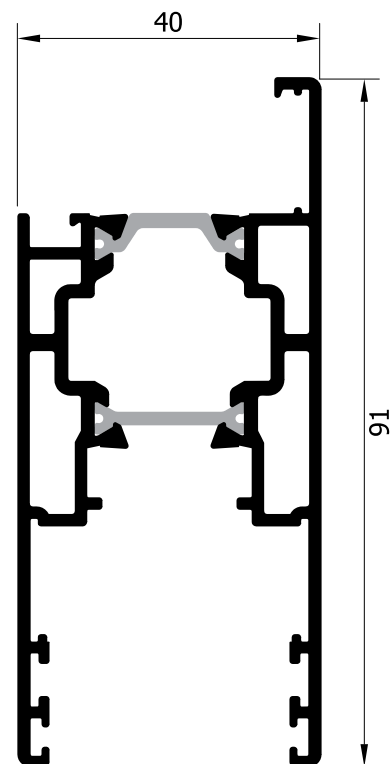

**40206** (1565 gr/m)  
**ΦΥΛΛΟ ΤΖΑΜΙΟΥ ΜΕ ΠΗΧΑΚΙ**  
WING WITH BEAD

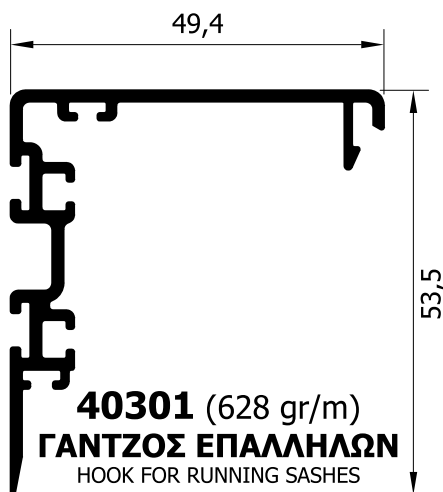

**40301** (628 gr/m)  
**ΓΑΝΤΖΟΣ ΕΠΑΛΛΗΛΩΝ**  
HOOK FOR RUNNING SASHES

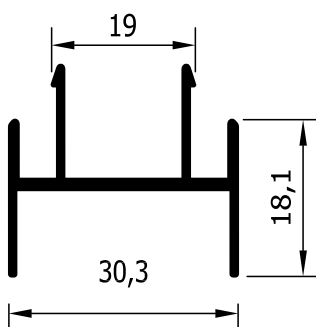

**35315** (297 gr/m)  
**ΜΠΙΝΙ ΣΗΤΑΣ 35220**  
ADAPTOR FOR 35220



**40304** (825 gr/m)  
**ΓΑΝΤΖΟΣ ΣΤΑΘΕΡΟΥ**  
**ΑΝΑΣΥΡΟΜΕΝΟΥ**  
HOOK FOR LIFT & SLIDING

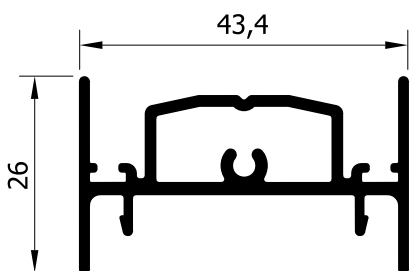

**40302** (590 gr/m)  
**ΜΠΙΝΙ ΔΙΦΥΛΛΟΥ ΠΑΤΖΟΥΡΙΟΥ**  
ADAPTOR

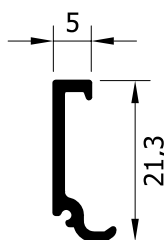

**40303** (117 gr/m)  
**ΠΗΧΑΚΙ ΓΙΑ 40206**  
BEAD FOR PROFILE 40206

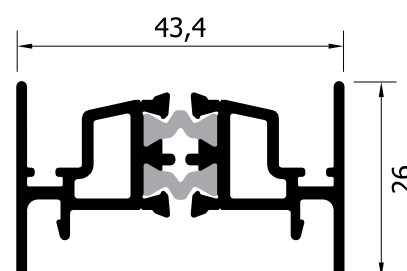

**40305** (765 gr/m)  
**ΜΠΙΝΙ ΔΙΦΥΛΛΩΝ**  
**THERMO**  
THERMO ADAPTOR