

ΤΕΧΝΙΚΗ ΠΕΡΙΓΡΑΦΗ

Η σειρά **T320**, είναι ένα λειτουργικό και ευέλικτο συρόμενο οικονομικό σύστημα για την κατασκευή επάλληλων και χωνευτών κουφωμάτων. Διαθέτει στιβαρά φύλλα πλάτους 32mm, για τζάμι και πατζούρι, ενώ υπάρχει πλήρης γκάμα οδηγών για επάλληλα δίφυλλα ή και τρίφυλλα, καθώς και χωνευτά που ανταποκρίνονται πλήρως σε όλες τις ανάγκες. Όλα τα θερμομονωτικά προφίλ συρράπτονται με πολυαμίδια υψηλών προδιαγραφών, συνδυάζοντας χαμηλό βάρος και υψηλή θερμομόνωση.

Για όλα τα φύλλα, εκτός από τα κλασσικά ράουλα διατίθενται και ράουλα με συνθετικό σώμα, για βελτιωμένη θερμομόνωση, ενώ οι οδηγοί δέχονται ενισχυμένη ράγα για άψογη κύλιση και αντοχή κατά την μακροχρόνια χρήση.

Ιδανικό για ανακαινίσεις ιδιωτικών κατοικιών αλλά και ξενοδοχειακών μονάδων καθώς διαθέτει τριπλό οδηγό για τζάμι-σήτα-πατζούρι πλάτους μόλις 98mm.

ΠΡΟΣΟΧΗ!

1. Κατά την κατεργασία των προφίλ στα σημεία τομής, για να αποφευχθεί μελλοντικό πρόβλημα διάβρωσης, πρέπει να γίνεται επικάλυψη με κόλλα (αρμόκολλα).
2. Για τη σωστή λειτουργία των κουφωμάτων, πρέπει να χρησιμοποιούνται εξαρτήματα που να πληρούν τις προδιαγραφές της (σελίδα 144).
3. Τα βάρη που αναφέρονται στον κατάλογο, αφορούν το θεωρητικό βάρος των προφίλ πριν από την βαφή.

T320

Συρόμενο σύστημα με **Θερμοδιακοπή**

Thermobrake
sliding system

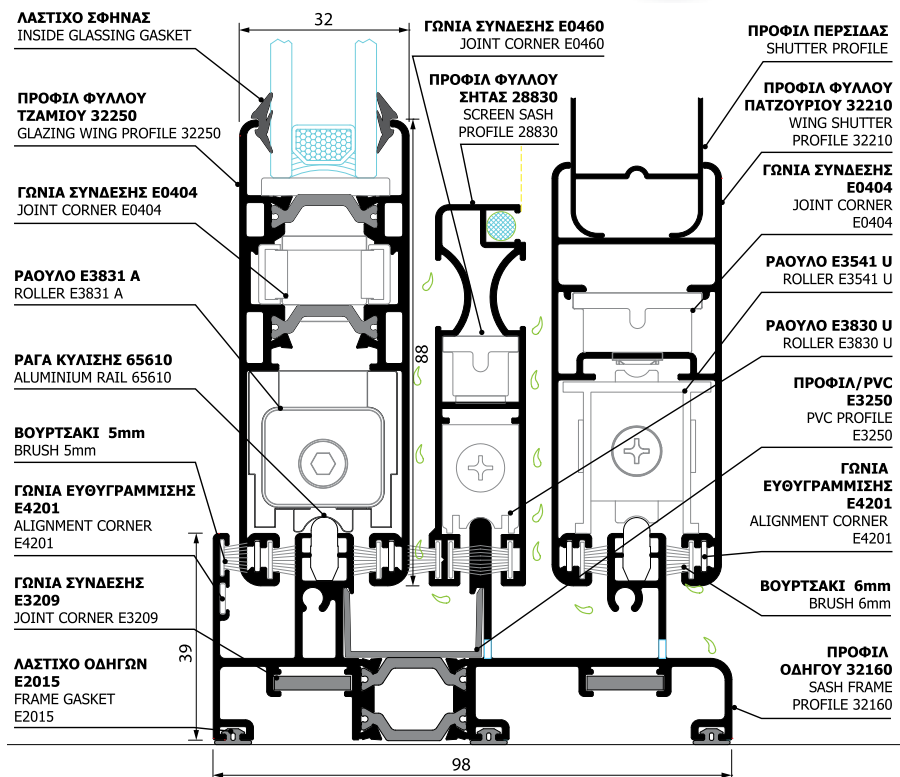

ΤΕΧΝΙΚΑ ΧΑΡΑΚΤΗΡΙΣΤΙΚΑ ΣΥΣΤΗΜΑΤΟΣ
ΣΕΙΡΑ: T 320

ΥΛΙΚΟ: Al Mg Si 0.5 F22

ΑΝΟΧΕΣ ΣΥΜΦΩΝΑ ΜΕ: EN 12020-2, DIN 17615

ΠΑΧΟΣ ΚΡΥΣΤΑΛΛΟΥ: Δέχεται διπλούς υαλοπίνακες πάχους έως 26 mm.

ΒΑΣΙΚΕΣ ΔΙΑΣΤΑΣΕΙΣ ΣΥΣΤΗΜΑΤΟΣ:

Οδηγός: Πλάτος 40 έως 120 mm, Ύψος 39 mm

Φύλλο Τζαμιού-Πατζουριού: Πλάτος 32 mm, Ύψος 88 έως 91 mm

Πάτημα Φύλλου στον Οδηγό: 10 mm

ΘΕΡΜΟΔΙΑΚΟΠΗ: Για να διακοπεί η θερμική γέφυρα στα προφίλ, μπάρες πολυαμιδίου (ενισχυμένου με 25% fiber glass) 20mm πλάτους εισάγονται σε κατάλληλες υποδοχές των δύο προφίλ αλουμινίου και στη συνέχεια συρράπτονται μηχανικά από ειδικό εξοπλισμό με ράουλα. Προηγούμενες τα προφίλ έχουν υποστεί την κατάλληλη οδόντωση ώστε να ελαχιστοποιηθεί σύμφωνα με τις διεθνείς προδιαγραφές η πιθανή ολίσθηση μεταξύ των δύο προφίλ.

ΧΡΗΣΗ: Το σύστημα επιτρέπει την κατασκευή συρόμενων θυρών και παραθύρων, επάλληλων και χωνευτών, όλων των τύπων και διαστάσεων.

Διαθέτει ολοκληρωμένη γκάμα εξαρτημάτων, για την κάλυψη όλων των πιθανών κατασκευών.

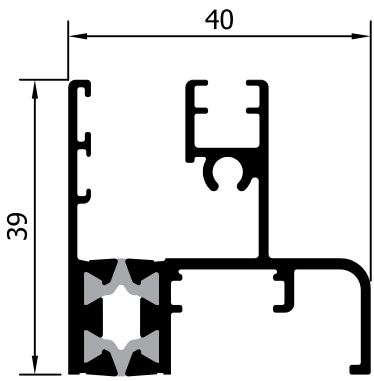

32150 (849 gr/m)
ΜΟΝΟΣ ΟΔΗΓΟΣ
SINGLE SASH FRAME

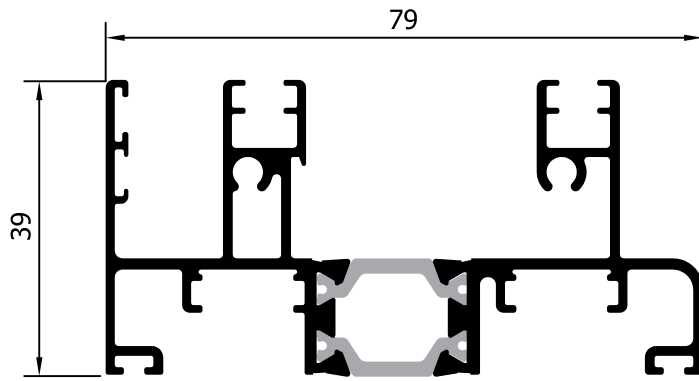

32155 (1413 gr/m)
ΔΙΠΛΟΣ ΟΔΗΓΟΣ
DOUBLE SASH FRAME

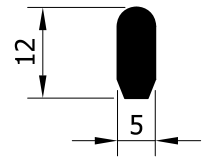

65610 (148 gr/m)
ΡΑΓΑ ΚΥΛΙΣΗΣ
ΟΔΗΓΩΝ
SASH ALUMINIUM RAIL

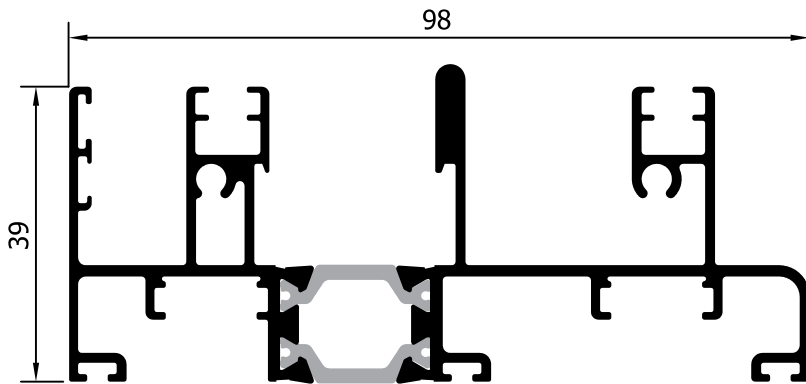

32160 (1709 gr/m)
ΤΡΙΠΛΟΣ ΟΔΗΓΟΣ (ΤΖΑΜΙ-ΣΤΕΝΗ ΣΗΤΑ-ΠΑΤΖΟΥΡΙ)
TRIPLE SASH FRAME (GLASS-SCREEN-SHUTTER)

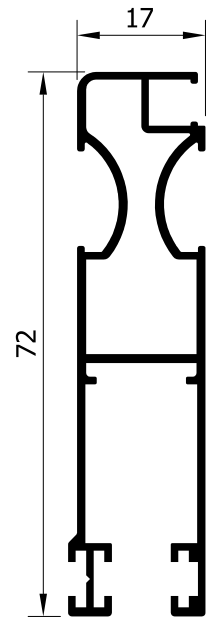

28830 (686 gr/m)
ΦΥΛΛΟ ΣΤΕΝΗΣ
ΣΗΤΑΣ 72 mm
SMALL SCREEN SASH 72 mm

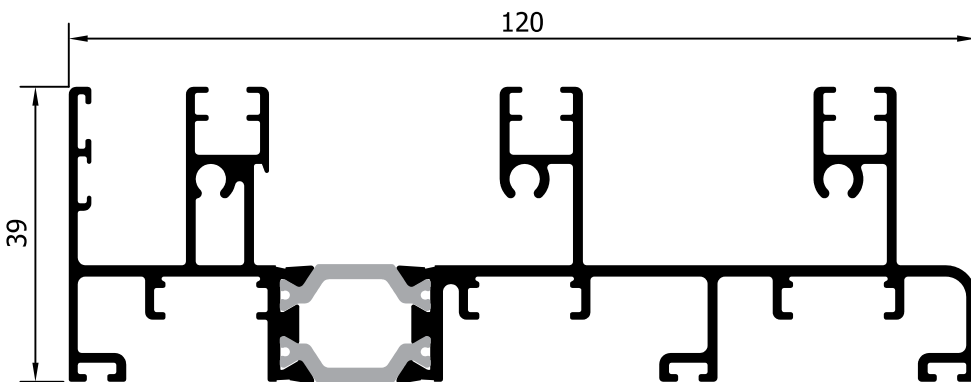

32165 (1917 gr/m)
ΤΡΙΠΛΟΣ ΟΔΗΓΟΣ
TRIPLE SASH FRAME

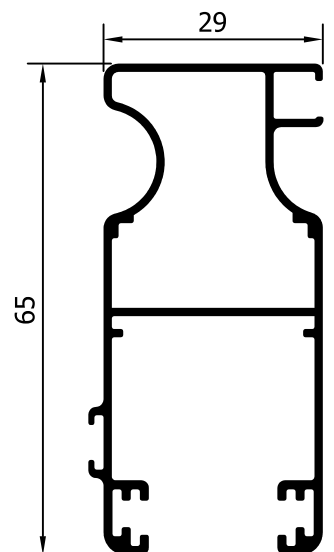

32220 (748 gr/m)
ΦΥΛΛΟ ΣΗΤΑΣ
WING FOR MOSQUITO SCREEN

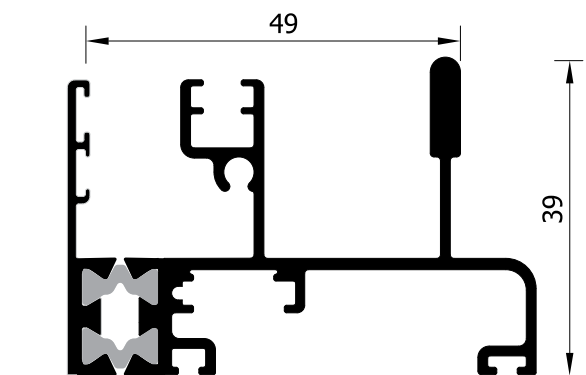

32170 (1225 gr/m)
ΔΙΠΛΟΣ ΟΔΗΓΟΣ (ΤΖΑΜΙ-ΣΤΕΝΗ ΣΗΤΑ)
 DOUBLE SASH FRAME (GLASS-NARROW MOSQUITO SCREEN)

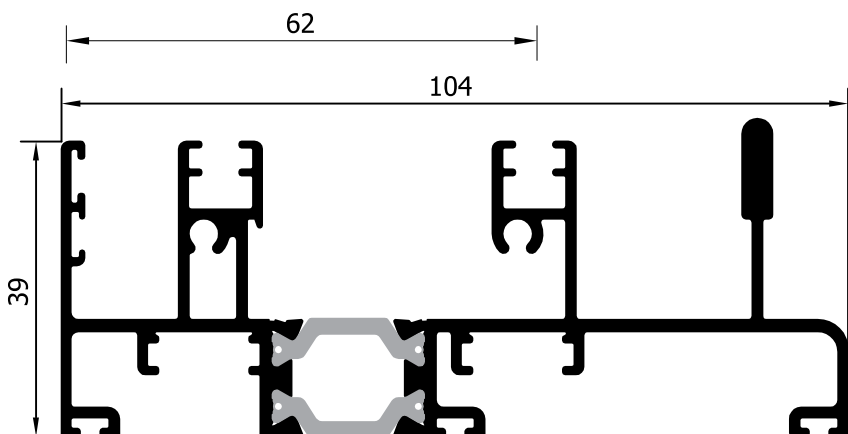

32175 (1715 gr/m)
ΤΡΙΠΛΟΣ ΟΔΗΓΟΣ (ΕΠΑΛΛΗΛΟ-ΣΤΕΝΗ ΣΗΤΑ)
 TRIPLE SASH FRAME (OVERLAPPING-NARROW MOSQUITO SCREEN)

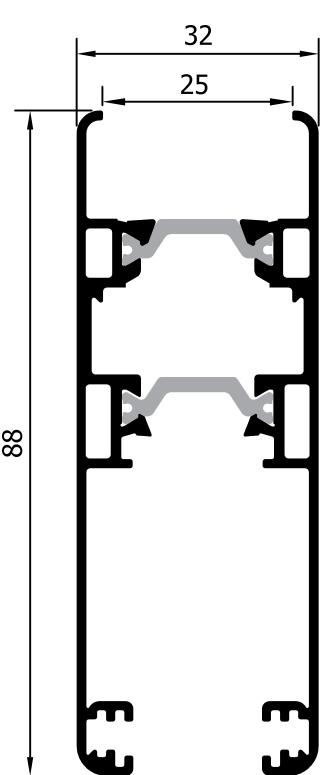

32250 (1338 gr/m)
ΦΥΛΛΟ ΤΖΑΜΙΟΥ
 WING

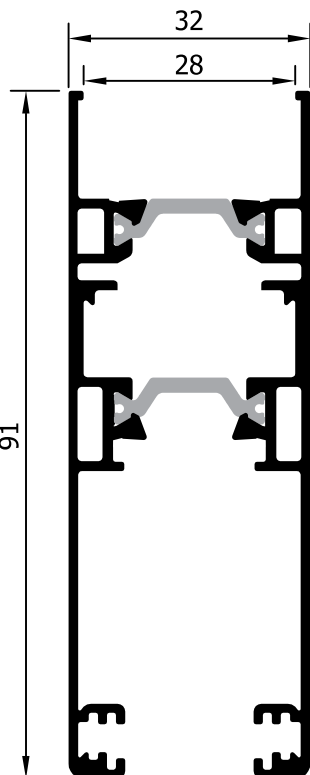

32251 (1418 gr/m)
ΦΥΛΛΟ ΤΖΑΜΙΟΥ
 WING

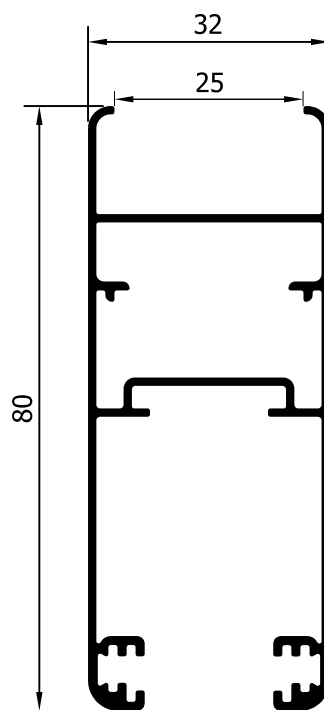

32210 (882 gr/m)
ΦΥΛΛΟ ΠΑΤΖΟΥΡΙΟΥ
 SHUTTER WING

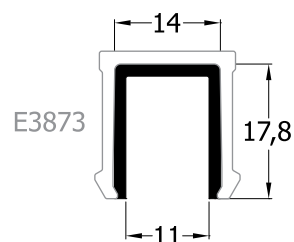

22028 (176 gr/m)
ΠΡΟΣΘΗΚΗ ΦΥΛΛΟΥ 32250-32251
ΓΙΑ ΚΛΕΙΔΑΡΙΑ IN LINE
 ADAPTOR FOR IN LINE LOCK

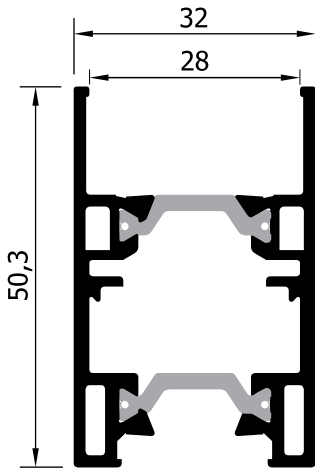

32252 (1070 gr/m)
ΜΕΣΑΙΟ ΦΥΛΛΟ
ΕΠΑΛΛΗΛΙΑΣ & Δ/Φ MINIMAL
MINIMAL MIDDLE WING FOR OVERLAPPING

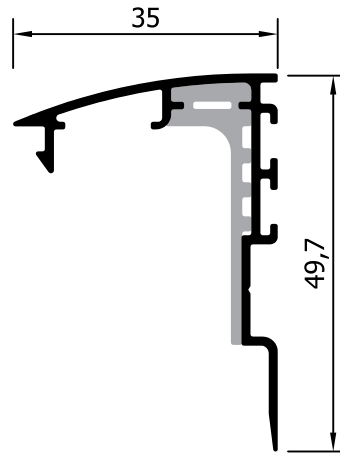

32350 (535 gr/m)
ΓΑΝΤΖΟΣ
ΕΠΑΛΛΗΛΩΝ
ΜΕ ΕΝΣΩΜΑΤΩΜΕΝΟ
PVC
HOOK FOR RUNNING SASHES WITH PVC

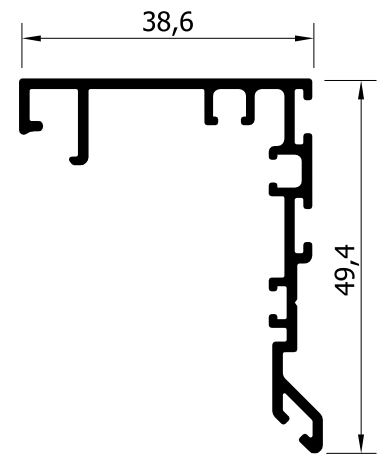

32352 (480 gr/m)
ΓΑΝΤΖΟΣ
ΕΠΑΛΛΗΛΩΝ
ΙΣΙΟΣ
HOOK FOR RUNNING SASHES

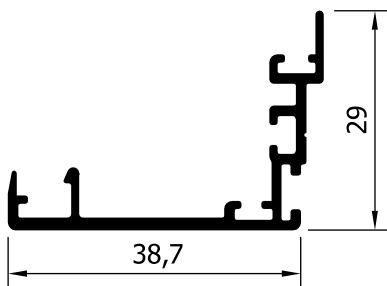

32351 (375 gr/m)
ΓΑΝΤΖΟΣ ΕΠΑΛΛΗΛΩΝ
MINIMAL
MINIMAL HOOK FOR WINGS
(ΓΙΑ 32252)

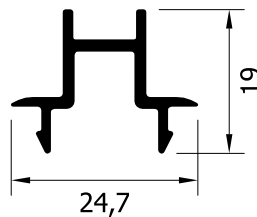

32315 (219 gr/m)
ΜΠΙΝΙ ΣΗΤΑΣ 32220
WING ADAPTOR FOR 32220

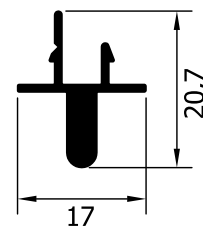

28847 (192 gr/m)
ΜΠΙΝΙ ΣΗΤΑΣ 28830
ADAPTOR FOR 28830

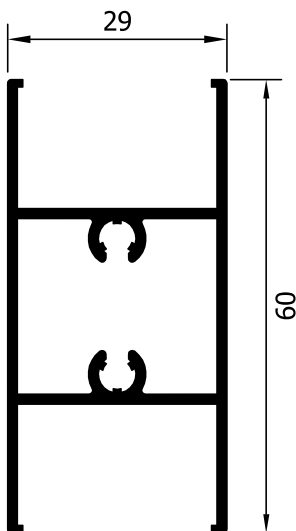

35316 (716 gr/m)
ΧΩΡΙΣΜΑ ΦΥΛΛΟΥ
WING TRANSOM

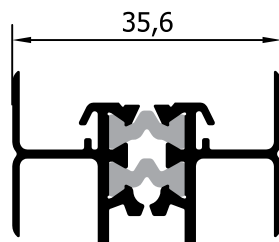

32318 (566 gr/m)
ΜΠΙΝΙ ΔΙΦΥΛΛΩΝ ΘΕΡΜΟ
THERMO ADAPTOR FOR DOUBLE SASH

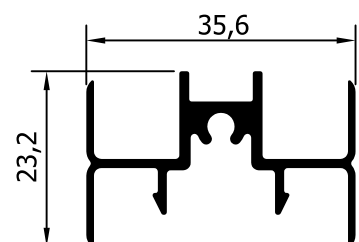

32316 (414 gr/m)
ΜΠΙΝΙ ΔΙΦΥΛΛΩΝ
ADAPTOR FOR DOUBLE SASH