

## ΤΕΧΝΙΚΗ ΠΕΡΙΓΡΑΦΗ

Η σειρά **S350** είναι ένα πλήρες συρόμενο σύστημα αλουμινίου, κατάλληλο για την κατασκευή επάλληλων και χωνευτών κουφωμάτων. Διαθέτει 4 τύπους φύλλων και 12 τύπους οδηγών οι οποίοι χρησιμοποιούν τις νέες κλειδαριές μονού ή τριπλού κλειδώματος και όλες τις άλλες. Δίνει τη δυνατότητα στον κατασκευαστή να χρησιμοποιεί τον ίδιο χαμηλό οδηγό περιμετρικά, κόβοντάς τον 45°. Χρησιμοποιεί ράουλα μονά, διπλά ή και τετραπλά. Παρέχει τη δυνατότητα τοποθέτησης υαλοπινάκων πάχους 22 mm.

### ΠΡΟΣΟΧΗ!

- Κατά την κατεργασία των προφίλ στα σημεία τομής, για να αποφευχθεί μελλοντικό πρόβλημα διάβρωσης, πρέπει να γίνεται επικάλυψη με κόλλα (αρμόκολλα).
- Για τη σωστή λειτουργία των κουφωμάτων, πρέπει να χρησιμοποιούνται εξαρτήματα που να πληρούν τις προδιαγραφές της  (σελίδα 144).
- Τα βάρη που αναφέρονται στον κατάλογο, αφορούν το θεωρητικό βάρος των προφίλ πριν από την βαφή.

# S350

Συρόμενο  
σύστημα

Sliding  
system

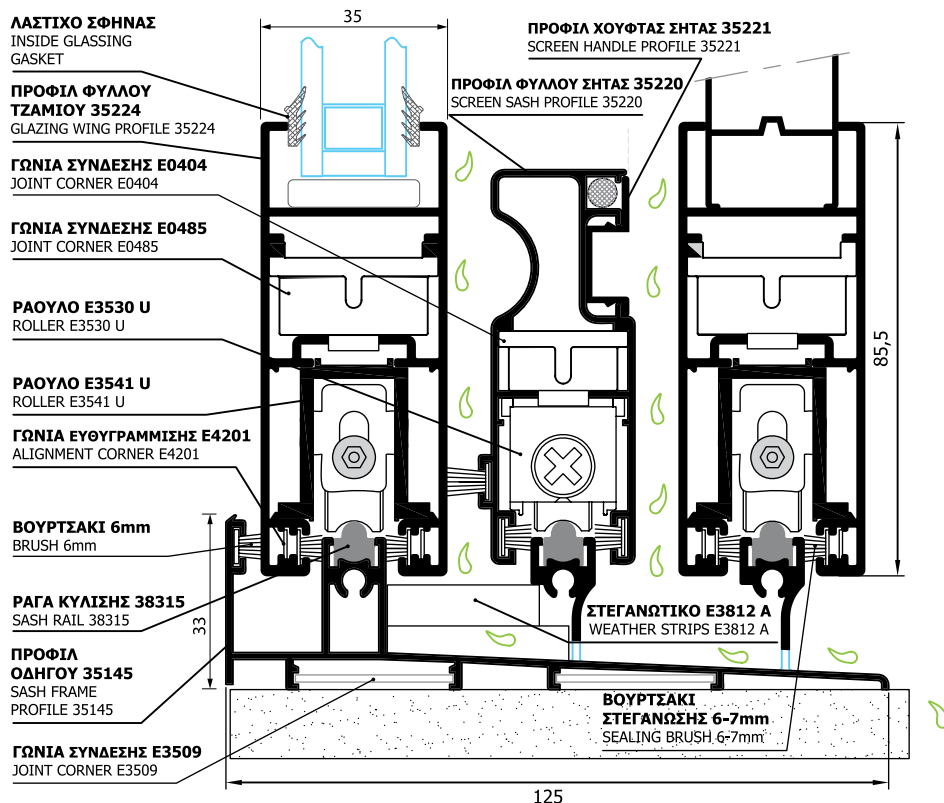

### ΤΕΧΝΙΚΑ ΧΑΡΑΚΤΗΡΙΣΤΙΚΑ ΣΥΣΤΗΜΑΤΟΣ ΣΕΙΡΑ: S 350

**ΥΛΙΚΟ:** Al Mg Si 0,5 F22

**ΑΝΟΧΕΣ ΣΥΜΦΩΝΑ ΜΕ:** EN 12020-2,  
DIN 17615

**ΠΑΧΟΣ ΚΡΥΣΤΑΛΛΟΥ:** Δέχεται διπλούς  
υαλοπίνακες πάχους έως 23 mm.

**ΒΑΣΙΚΕΣ ΔΙΑΣΤΑΣΕΙΣ ΣΥΣΤΗΜΑΤΟΣ:**

Οδηγός: Πλάτος 46,2 έως 142,5 mm,

Ύψος 32 έως 44 mm

Φύλλο τζαμιού-Πατζουριού: Πλάτος 35 mm,

Ύψος 75 έως 85,5 mm

Πάτημα φύλλου στον οδηγό: 12 mm

**ΧΡΗΣΗ:** Το σύστημα επιτρέπει την κατασκευή συρόμενων θυρών και παραθύρων, όπως επάλληλα ή χωνευτά κ.α. Διαθέτει ολοκληρωμένη σειρά εξαρτημάτων, που καλύπτουν άριστα όλες τις κατασκευές.

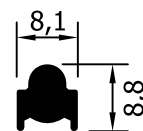
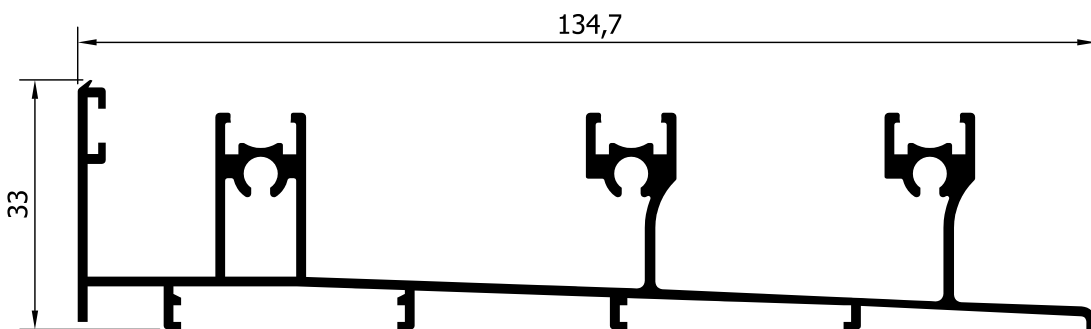

**38315** (135 gr/m)  
**ΡΑΓΑ ΚΥΛΙΣΗΣ ΟΔΗΓΩΝ**  
SASH ALUMINIUM RAIL

**35138** (1388 gr/m)  
**ΟΔΗΓΟΣ (ΕΠΑΛΛΗΛΟ-ΣΗΤΑ)**  
RUNNING SASH FRAME (GLASS-SCREEN)

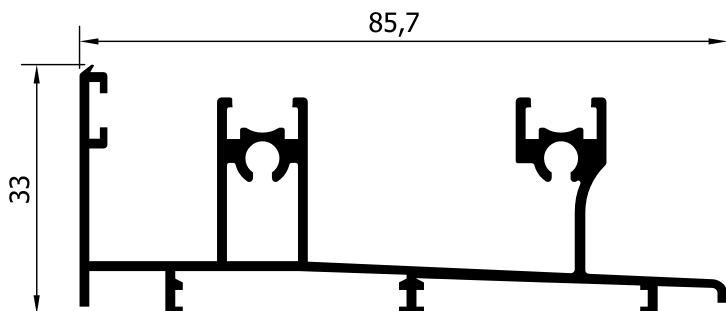
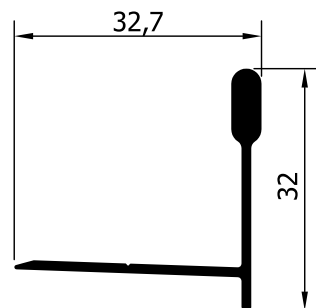

**35139** (972 gr/m)  
**ΟΔΗΓΟΣ (ΤΖΑΜΙ-ΣΗΤΑ)**  
SASH FRAME (GLASS-SCREEN)

**35116** (279 gr/m)  
**ΠΡΟΣΘΕΤΟΣ**  
**ΟΔΗΓΟΣ ΣΤΕΝΗΣ ΣΗΤΑΣ**  
ADDITIONAL SCREEN FRAME

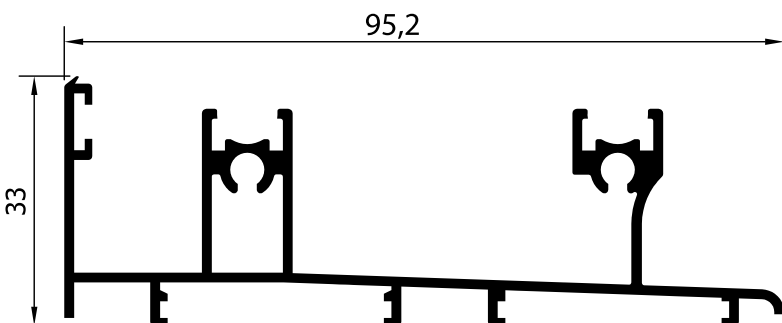

**35140** (1018 gr/m)  
**ΔΙΠΛΟΣ ΟΔΗΓΟΣ**  
DOUBLE SASH FRAME

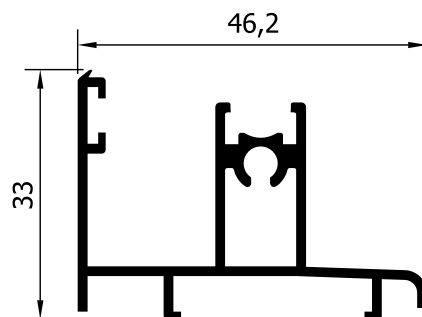

**35136** (591 gr/m)  
**ΜΟΝΟΣ ΟΔΗΓΟΣ**  
SINGLE SASH FRAME

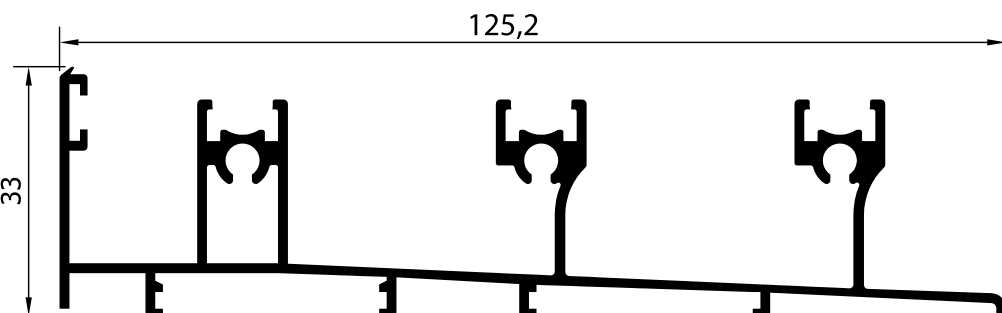

**35145** (1315 gr/m)  
**ΟΔΗΓΟΣ (ΤΖΑΜΙ-ΣΗΤΑ-ΠΑΤΖΟΥΡΙ)**  
SASH FRAME (GLASS-SCREEN-SHUTTER)

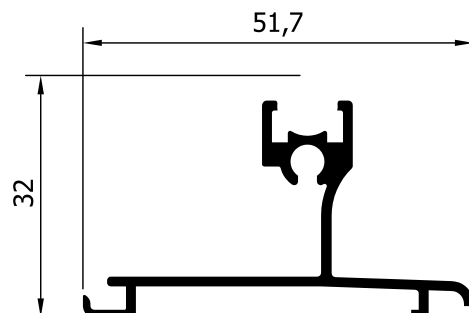

**35137** (437 gr/m)  
**ΠΡΟΣΘΕΤΟΣ**  
**ΟΔΗΓΟΣ**  
ADDITIONAL FRAME

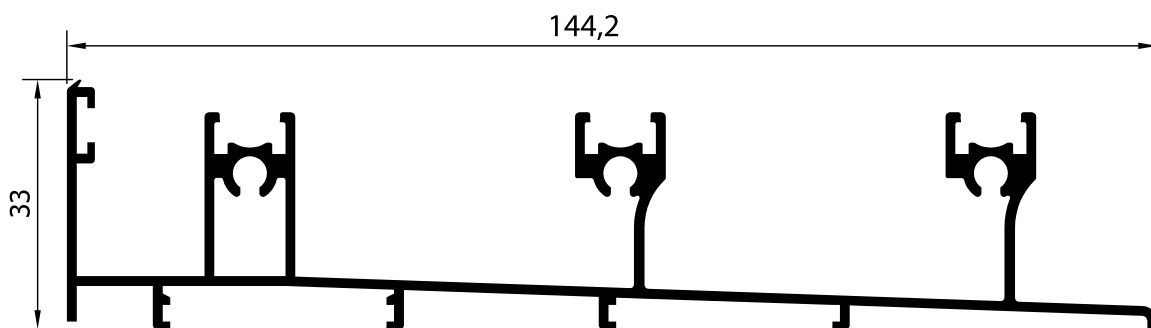

**35150** (1446 gr/m)  
**ΤΡΙΠΛΟΣ ΟΔΗΓΟΣ**  
 TRIPLE SASH FRAME

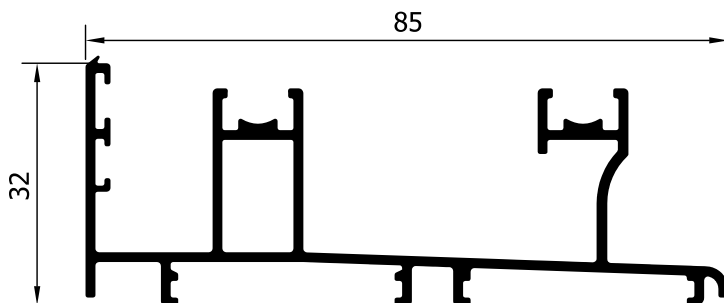

**35182** (912 gr/m)  
**ΟΔΗΓΟΣ ΧΩΝΕΥΤΟΣ (ΤΖΑΜΙ-ΠΑΤΖΟΥΡΙ 85 mm)**  
 SASH FRAME INWALL (GLASS-SHUTTER 85 mm)

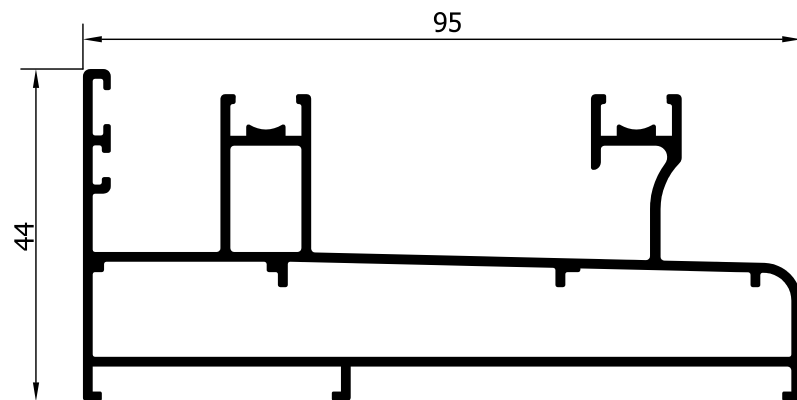

**35180** (1345 gr/m)  
**ΟΔΗΓΟΣ ΕΠΑΛΛΗΛΟΥ ΣΩΛΗΝΩΤΟΣ**  
 TUBED OVERLAPING SASH FRAME

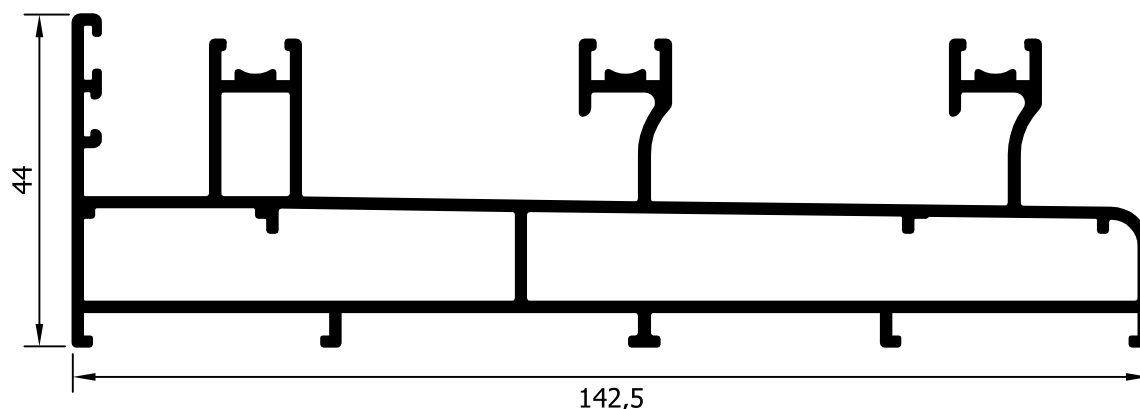

**35183** (1940 gr/m)  
**ΤΡΙΠΛΟΣ ΟΔΗΓΟΣ ΣΩΛΗΝΩΤΟΣ**  
 TRIPLE TUBED SASH FRAME

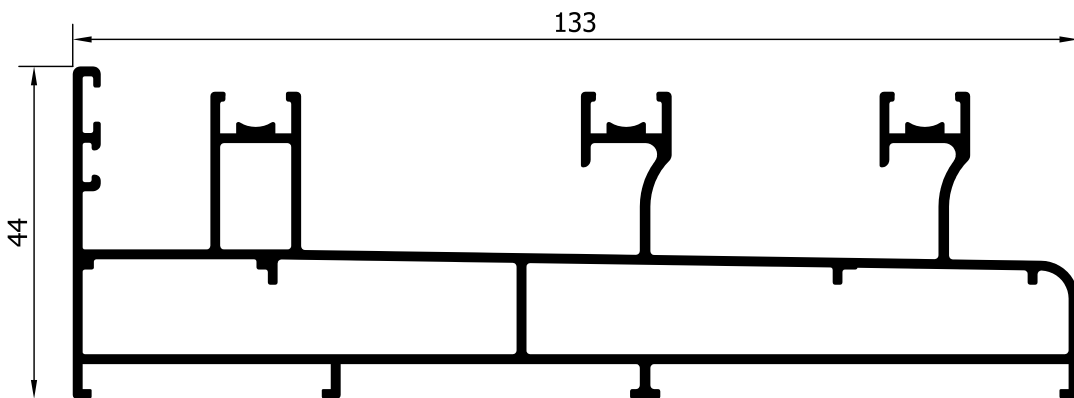

**35181** (1853 gr/m)

**ΟΔΗΓΟΣ ΕΠΑΛΛΗΛΟΥ ΜΕ ΣΗΤΑ ΣΩΛΗΝΩΤΟΣ**

TUBED OVERLAPPING SASH FRAME WITH SCREEN

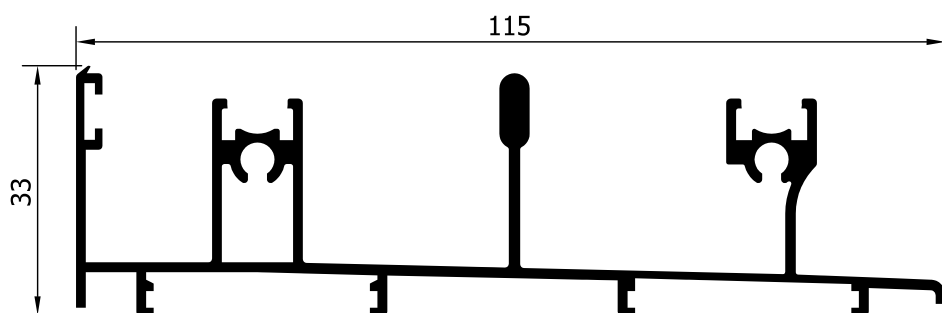

**35185** (1239 gr/m)

**ΟΔΗΓΟΣ 115 mm (ΤΖΑΜΙ-ΣΤΕΝΗ ΣΗΤΑ-ΠΑΤΖΟΥΡΙ)**

SASH FRAME 115 mm (GLASS-SCREEN-SHUTTER)

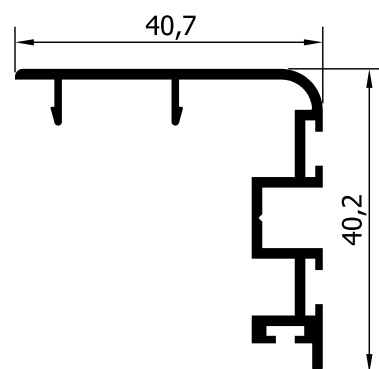

**35310** (454 gr/m)

**ΓΑΝΤΖΟΣ ΕΠΑΛΛΗΛΩΝ**

**ΓΙΑ ΦΥΛΛΑ 75 mm**

HOOK FOR WINGS 75 mm

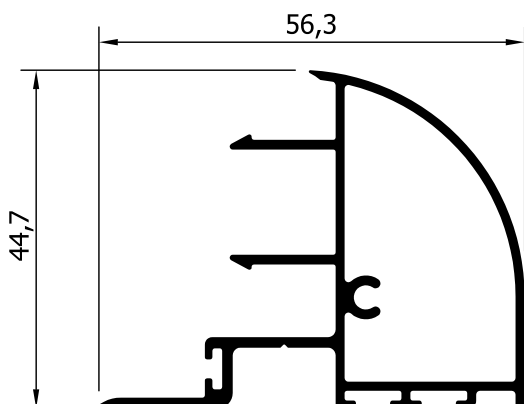

**35328** (743 gr/m)

**ΚΑΜΠΥΛΟΣ ΓΑΝΤΖΟΣ ΓΙΑ ΚΑΜΠΥΛΑ ΦΥΛΛΑ**

**(ΤΑΠΑ ΓΑΝΤΖΟΥ Ε 3508)**

CURVED HOOK

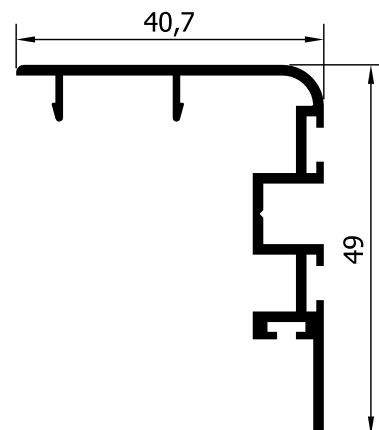

**35322** (500 gr/m)

**ΓΑΝΤΖΟΣ ΕΠΑΛΛΗΛΩΝ**

**ΓΙΑ ΦΥΛΛΑ 85mm**

HOOK FOR WINGS 85mm

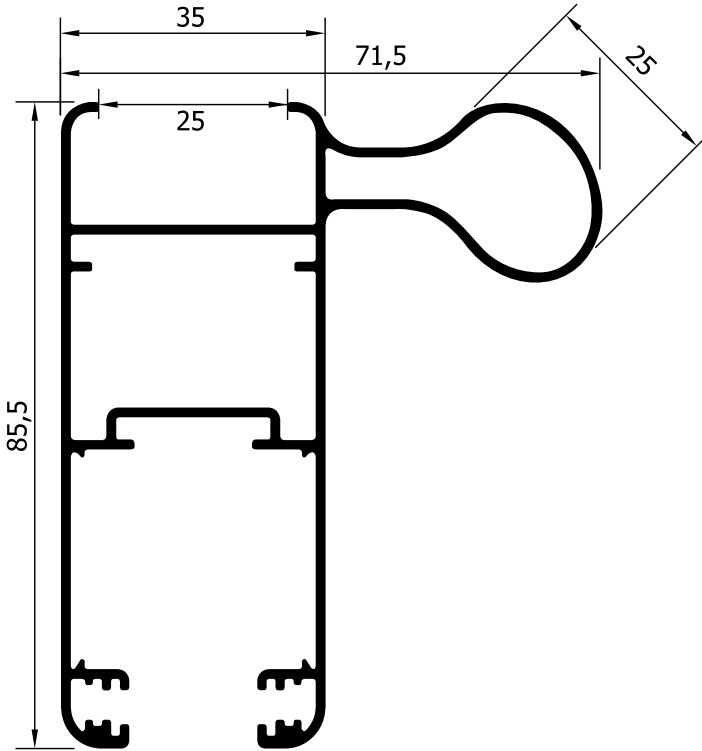

**35216** (1409 gr/m)  
**ΦΥΛΛΟ ΤΖΑΜΙΟΥ**  
**ΜΕ ΧΕΙΡΟΛΑΒΗ**  
WING WITH HANDLE

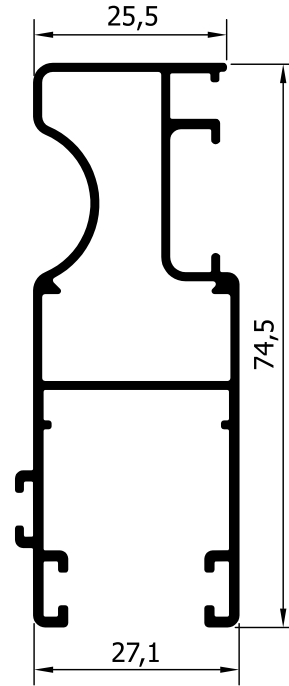

**35220** (868 gr/m)  
**ΦΥΛΛΟ ΣΗΤΑΣ**  
SCREEN WING

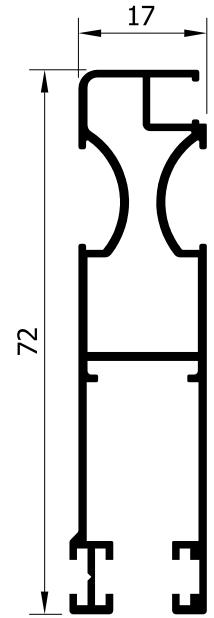

**28830** (686 gr/m)  
**ΦΥΛΛΟ ΣΤΕΝΗΣ**  
**ΣΗΤΑΣ 72 mm**  
SMALL SCREEN SASH 72 mm

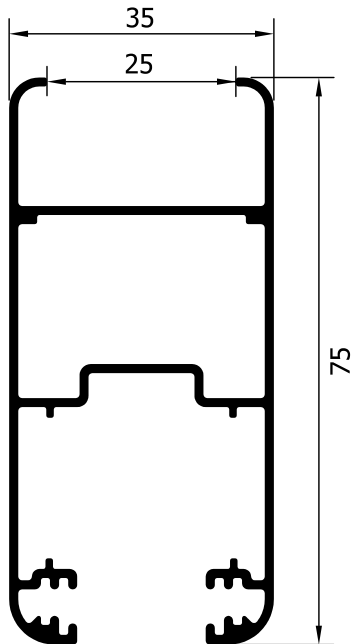

**35219** (898 gr/m)  
**ΦΥΛΛΟ ΤΖΑΜΙΟΥ-**  
**ΠΑΤΖΟΥΡΙΟΥ 75 mm**  
WING (GLASS-SHUTTER) 75 mm

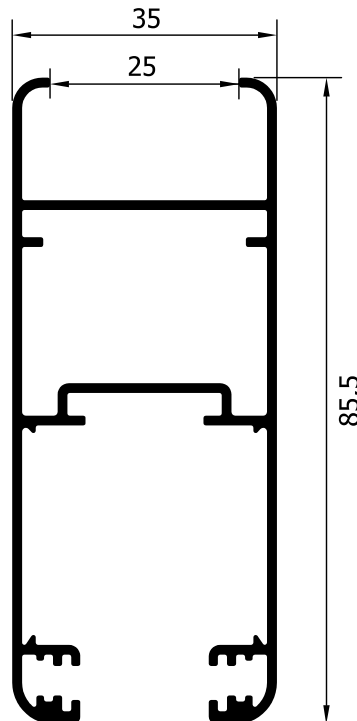

**35215** (1087 gr/m)  
**ΦΥΛΛΟ ΤΖΑΜΙΟΥ-**  
**ΠΑΤΖΟΥΡΙΟΥ 85 mm**  
WING (GLASS-SHUTTER) 85 mm

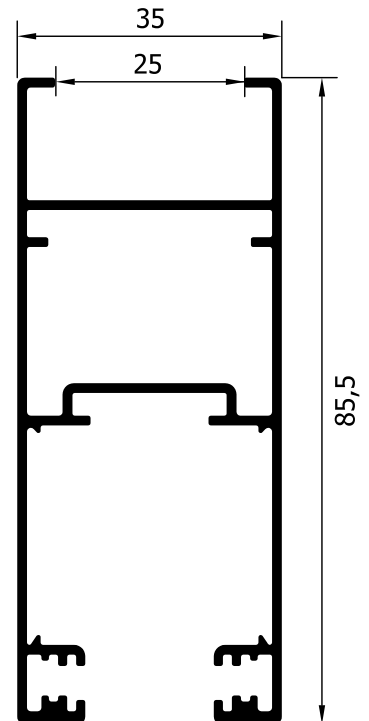

**35224** (1117 gr/m)  
**ΦΥΛΛΟ ΤΖΑΜΙΟΥ-**  
**ΠΑΤΖΟΥΡΙΟΥ ΙΣΙΟ**  
WING (GLASS-SHUTTER) FLAT

**52126** (1245 gr/m)  
**ΚΑΣΑ ΣΥΝΕΡΓΑΖΟΜΕΝΗ**  
**ΜΕ 35140**  
FRAME FUNCTIONS WITH 35140

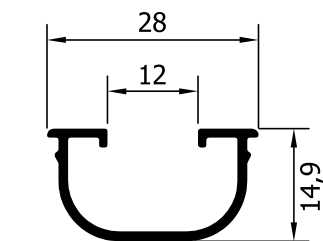
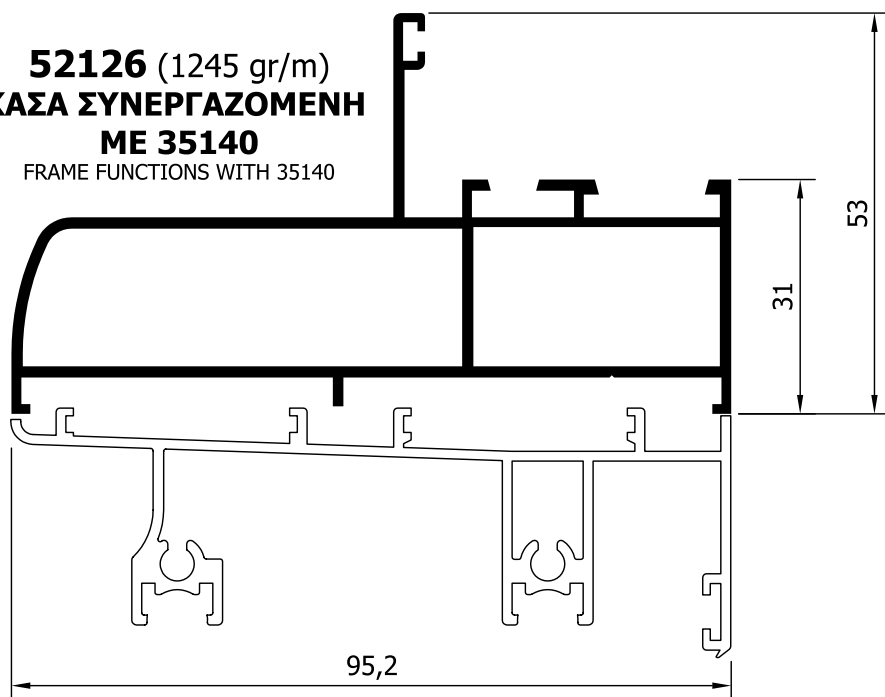

**32317** (214 gr/m)  
**ΠΡΟΣΘΗΚΗ ΦΥΛΛΩΝ**  
**ΓΙΑ ΜΟΝΟ ΤΖΑΜΙ**  
ADAPTOR FOR SINGLE GLASS

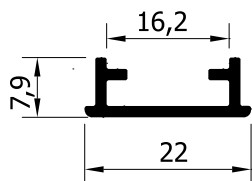

**22025** (162 gr/m)  
**ΠΡΟΣΘΗΚΗ ΦΥΛΛΟΥ 35219**  
**ΓΙΑ ΚΛΕΙΔΑΡΙΑ IN LINE**  
IN LINE ADAPTOR

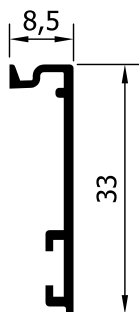

**35313** (173 gr/m)  
**ΝΕΡΟΣΤΑΛΛΑΚΤΗΣ**  
WATER DRAINAGE PROFILE

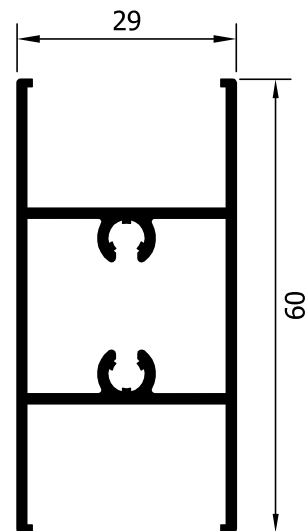

**35316** (716 gr/m)  
**ΧΩΡΙΣΜΑ ΦΥΛΛΟΥ**  
WING TRANSOM

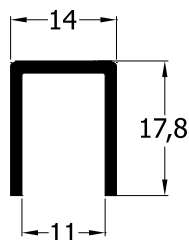

**22028** (176 gr/m)  
**ΠΡΟΣΘΗΚΗ ΦΥΛΛΟΥ**  
**35215-35224**  
**ΓΙΑ ΚΛΕΙΔΑΡΙΑ IN LINE**  
ADAPTOR FOR IN LINE LOCK

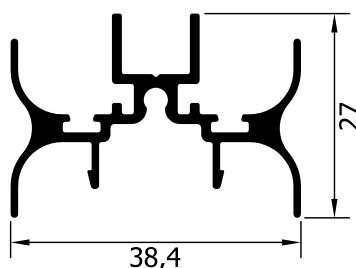

**35325** (494 gr/m)  
**ΜΠΙΝΙ ΔΙΦΥΛΛΩΝ**  
ADAPTOR FOR DOUBLE SASH  
**ΦΥΛΛΑ/WINGS**  
35215, 35216, 35219, 35224

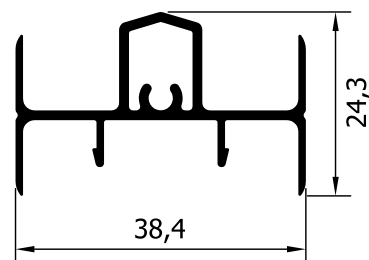

**35329** (419 gr/m)  
**ΜΠΙΝΙ ΔΙΦΥΛΛΩΝ**  
ADAPTOR FOR DOUBLE SASH  
**ΦΥΛΛΟ/WING**  
35224