

ΤΕΧΝΙΚΗ ΠΕΡΙΓΡΑΦΗ

Η σειρά **S320** είναι ένα πλήρες συρόμενο σύστημα αλουμινίου, κατάλληλο για την κατασκευή επάλληλων και χωνευτών κουφωμάτων ελαφρού τύπου μοντέρνας κατασκευής. Αποτελείται από διάφορων τύπων και διαστάσεων προφίλ, τα οποία καλύπτουν κάθε κατασκευή. Οι διάφορες κατεργασίες γίνονται στην ειδικά σχεδιασμένη πρέσα διάτρησης, ενώ διατίθεται και πλήρης γκάμα εξαρτημάτων για όλες τις πιθανές κατασκευές.

ΠΡΟΣΟΧΗ!

- Κατά την κατεργασία των προφίλ στα σημεία τομής, για να αποφευχθεί μελλοντικό πρόβλημα διάβρωσης, πρέπει να γίνεται επικάλυψη με κόλλα (αρμόκολλα).
- Για τη σωστή λειτουργία των κουφωμάτων, να χρησιμοποιούνται εξαρτήματα που να πληρούν τις προδιαγραφές της  (σελίδα 145).
- Τα βάρη που αναφέρονται στον κατάλογο, αφορούν το θεωρητικό βάρος των προφίλ πριν από την βαφή.

S320

Συρόμενο
σύστημα

Sliding
system

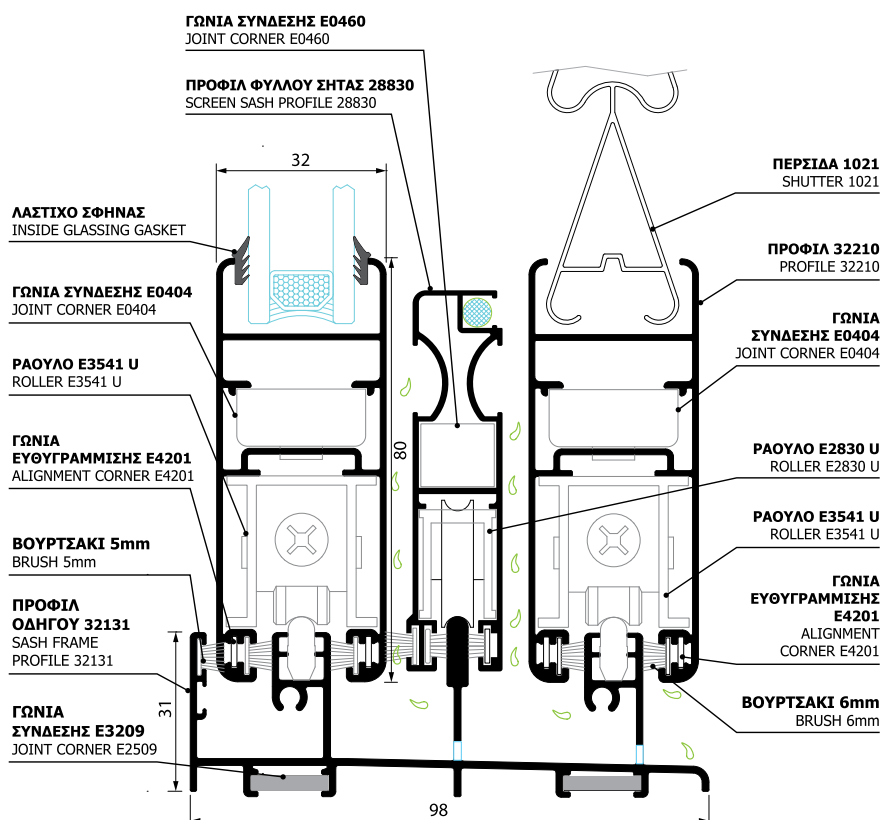

ΤΕΧΝΙΚΑ ΧΑΡΑΚΤΗΡΙΣΤΙΚΑ ΣΥΣΤΗΜΑΤΟΣ ΣΕΙΡΑ: S 320

ΥΛΙΚΟ: Al Mg Si 0.5 F22

ΑΝΟΧΕΣ ΣΥΜΦΩΝΑ ΜΕ: EN 12020-2,
DIN 17615

ΠΑΧΟΣ ΚΡΥΣΤΑΛΛΟΥ: Δέχεται διπλούς
υαλοπίνακες πάχους έως 23 mm.

ΒΑΣΙΚΕΣ ΔΙΑΣΤΑΣΕΙΣ ΣΥΣΤΗΜΑΤΟΣ:

Οδηγός: Πλάτος 37,5 έως 120 mm,

Ύψος 31 mm

Φύλλο τζαμιού-Πατζουριού: Πλάτος 32 mm,
Ύψος 80 mm

Πάτημα φύλλου στον οδηγό: 10 mm

ΧΡΗΣΗ: Το σύστημα επιτρέπει την κατασκευή
συρόμενων θυρών και παραθύρων, όπως
επάλληλα ή χωνευτά κ.α. Διαθέτει ολοκληρωμένη
σειρά εξαρτημάτων, που καλύπτουν άριστα όλες
τις κατασκευές.

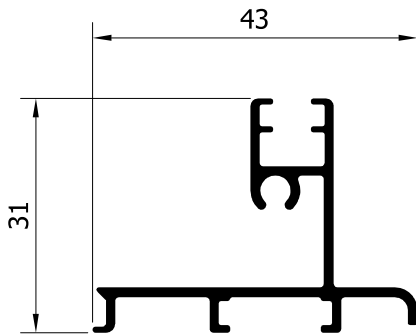

32105 (416 gr/m)
ΜΟΝΟΣ ΟΔΗΓΟΣ ΠΡΟΣΘΕΤΟΣ
SINGLE ADDIT. SASH FRAME

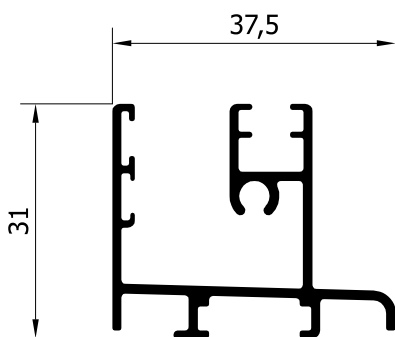

32110 (511 gr/m)
ΜΟΝΟΣ ΟΔΗΓΟΣ
SINGLE SASH FRAME

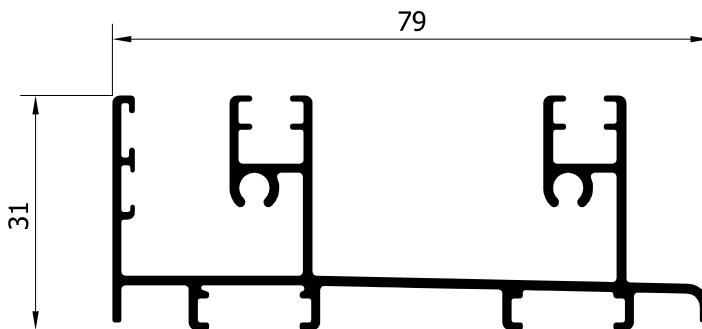

32120 (902 gr/m)
ΔΙΠΛΟΣ ΟΔΗΓΟΣ
DOUBLE SASH FRAME

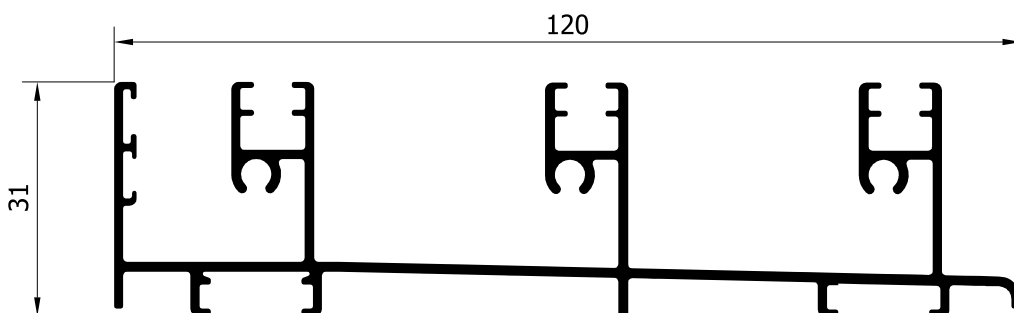

32130 (1248 gr/m)
ΤΡΙΠΛΟΣ ΟΔΗΓΟΣ
TRIPLE SASH FRAME

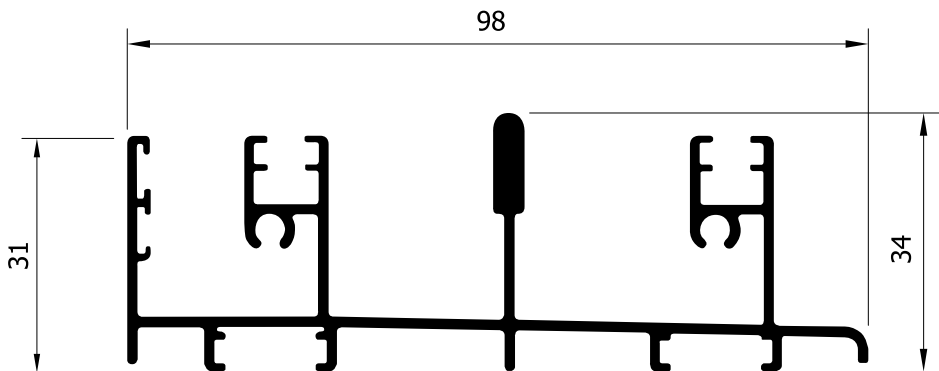

32131 (1165 gr/m)
ΟΔΗΓΟΣ (ΤΖΑΜΙ-ΣΤΕΝΗ ΣΗΤΑ-ΠΑΤΖΟΥΡΙ)
TRIPLE SASH FRAME (GLASS-SCREEN-SHUTTER)

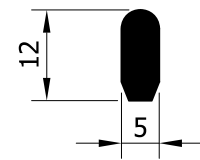

65610 (148 gr/m)
ΡΑΓΑ ΚΥΛΙΣΗΣ
ΟΔΗΓΩΝ
SASH ALUMINIUM RAIL

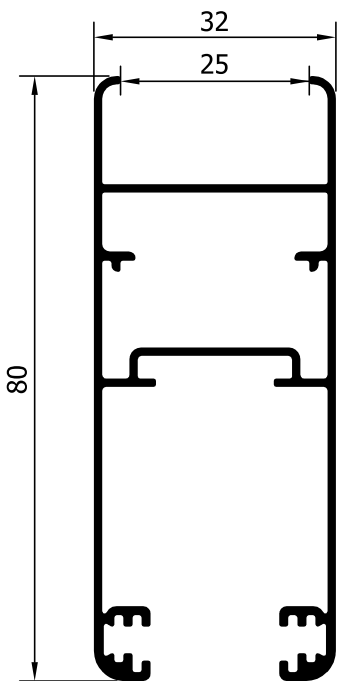

32210 (882 gr/m)
ΦΥΛΛΟ ΤΖΑΜΙΟΥ
ΠΑΤΖΟΥΡΙΟΥ
WING FOR GLASS-SHUTTER

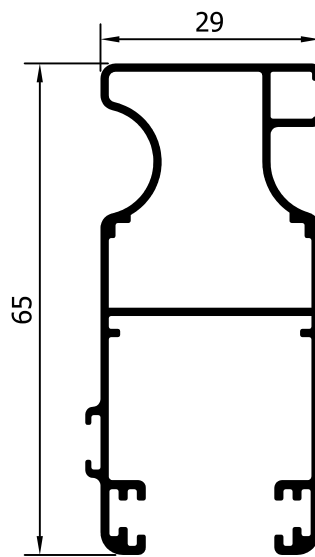

32220 (748 gr/m)
ΦΥΛΛΟ ΣΗΤΑΣ
WING FOR MOSQUITO SCREEN

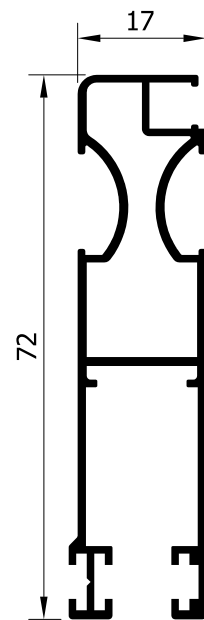

28830 (686 gr/m)
ΦΥΛΛΟ ΣΤΕΝΗΣ
ΣΗΤΑΣ 72 mm
SMALL SCREEN SASH 72 mm

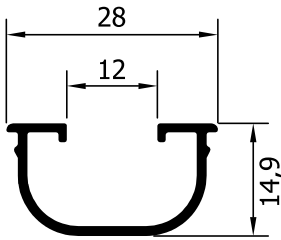

32317 (214 gr/m)
ΠΡΟΣΘΗΚΗ ΦΥΛΛΩΝ
ΓΙΑ ΜΟΝΟ ΤΖΑΜΙ
ADAPTOR FOR SINGLE GLASS

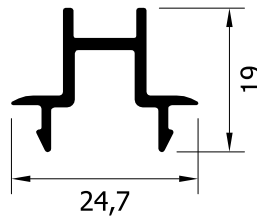

32315 (219 gr/m)
ΜΠΙΝΙ ΣΗΤΑΣ 32220
WING ADAPTOR FOR 32220

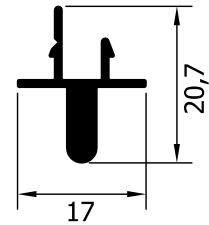

28847 (192 gr/m)
ΜΠΙΝΙ ΣΗΤΑΣ 28830
ADAPTOR FOR 28830

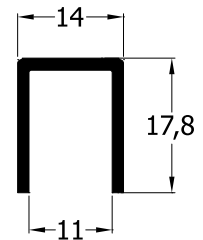

22028 (176 gr/m)
ΠΡΟΣΘΗΚΗ ΦΥΛΛΟΥ 32210
ΓΙΑ ΚΛΕΙΔΑΡΙΑ IN LINE
ADAPTOR FOR IN LINE LOCK

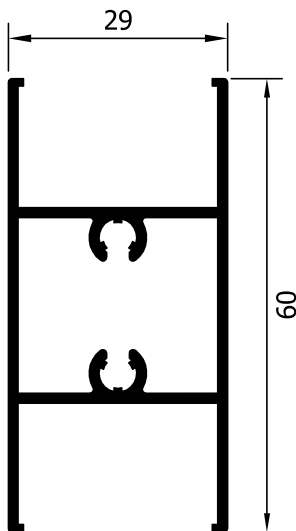

35316 (716 gr/m)
ΧΩΡΙΣΜΑ ΦΥΛΛΟΥ
WING TRANSOM

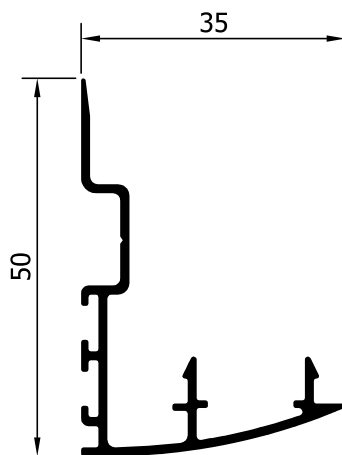

32310 (409 gr/m)
ΓΑΝΤΖΟΣ ΕΠΑΛΛΗΛΩΝ
HOOK FOR RUNNING SASHES

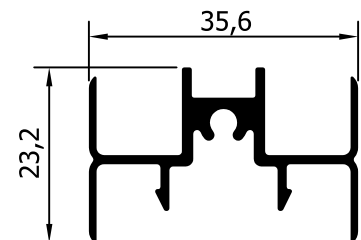

32316 (414 gr/m)
ΜΠΙΝΙ ΔΙΦΥΛΛΩΝ
ADAPTOR FOR DOUBLE SASH