

ΤΕΧΝΙΚΗ ΠΕΡΙΓΡΑΦΗ

Η σειρά **C520** είναι ένα πλήρες σύστημα αλουμινίου με το οποίο κατασκευάζονται ανοιγόμενα κουφώματα όλων των τύπων. Οι minimal ίσιες αλλά και καμπύλες γραμμές του και οι ομοιόμορφοι αρμοί του μεταξύ φύλλων και κασών δίνουν στα κουφώματα όμορφες γραμμές και έντονη ταυτότητα. Σχεδιάστηκε για να λειτουργεί με βάση την Camera Eurorea καθώς επίσης και με περιμετρικό μηχανισμό, ώστε να εφοδιάζεται και να λειτουργεί με εξαρτήματα και μηχανισμούς ποιοτικούς όλων των μεγάλων ευρωπαϊκών βιομηχανιών. Η σειρά διαθέτει μεγάλη γκάμα φύλλων και κασών. Διαθέτει δύο τύπους μπινί (ένα επίπεδο και ένα πομπέ). Με την **C520** κατασκευάζονται παράθυρα επάνω σε ανοιγόμενες πόρτες. Μπορεί να κατασκευασθούν κουφώματα με καίτια ασφαλείας, βιτρίνες, πόρτες πανικού, ειδικά κουφώματα για σχολεία και προκατασκευασμένα μεταλλικά κτήρια. Η σειρά παρέχει μέγιστη προστασία από ανεμοπίεση, βροχοπτώση και μακρόχρονη χρήση. Έχει την δυνατότητα να φέρει κρύσταλα μονά με ελάχιστο πάχος 4mm και διπλά πάχους έως 37mm.

ΠΡΟΣΟΧΗ!

- Κατά την κατεργασία των προφίλ στα σημεία τομής, για να αποφευχθεί μελλοντικό πρόβλημα διάβρωσης, πρέπει να γίνεται επικάλυψη με κόλλα (αρμόκολλα).
- Για τη σωστή λειτουργία των κουφωμάτων, να χρησιμοποιούνται εξαρτήματα που πληρούν τις προδιαγραφές της  (σελίδα 137).
- Τα βάρη που αναφέρονται στον κατάλογο, αφορούν το θεωρητικό βάρος των προφίλ πριν από την βαφή.

C520 STANDARD

Ανοιγόμενο
σύστημα
Opening
system

Multi -Point

Locking
System

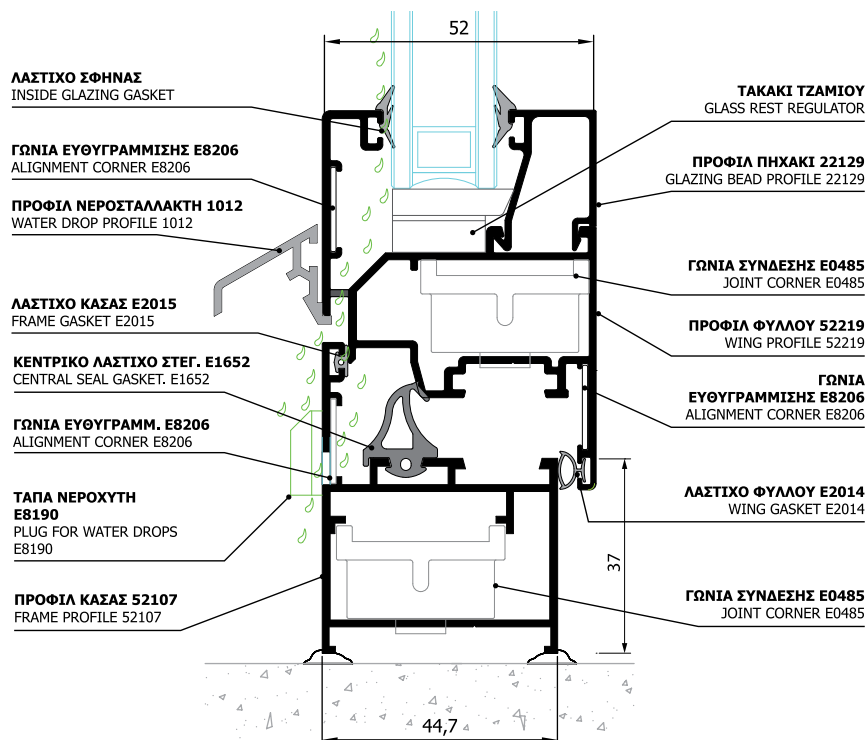

ΤΕΧΝΙΚΑ ΧΑΡΑΚΤΗΡΙΣΤΙΚΑ ΣΥΣΤΗΜΑΤΟΣ ΣΕΙΡΑ: C 520

ΥΛΙΚΟ: Al Mg Si 0.5 F22

ΑΝΟΧΕΣ ΣΥΜΦΩΝΑ ΜΕ: EN 12020-2,
DIN 17615

ΒΑΣΙΚΕΣ ΔΙΑΣΤΑΣΕΙΣ ΣΥΣΤΗΜΑΤΟΣ:

Κάσα: Πλάτος 44,7 έως 220 mm,
Ύψος 33,5 έως 71,2 mm

Φύλλο: Πλάτος 52 mm,
Ύψος 72 έως 120 mm

Μπινί διφύλλων: Πλάτος 61 έως 65 mm

Σκοτία ανάμεσα σε κάσα και φύλλο: 5 mm

Σκοτία κεντρική διφύλλων: 5 mm

ΧΡΗΣΗ: Το σύστημα επιτρέπει την κατασκευή θυρών και παραθύρων με ένα ή περισσότερα φύλλα. Διαθέτει ολοκληρωμένη σειρά εξαρτημάτων, που καλύπτουν όλες τις κατασκευές, όπως ανοιγόμενα, ανακλινόμενα, μπαλκονόπορτες, εισόδους, φεγγίτες, περιστρεφόμενα, σταθερά, αλέ-ρετούρ κ.α.

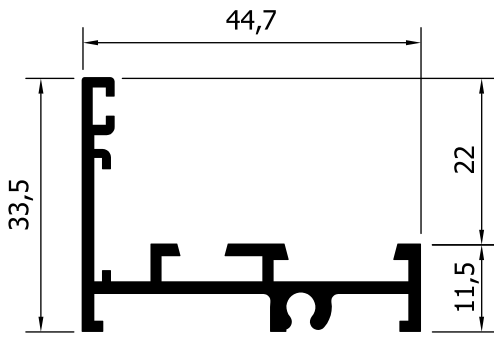

52105 (535 gr/m)
ΚΑΣΑ ΙΣΙΑ
FLAT FRAME

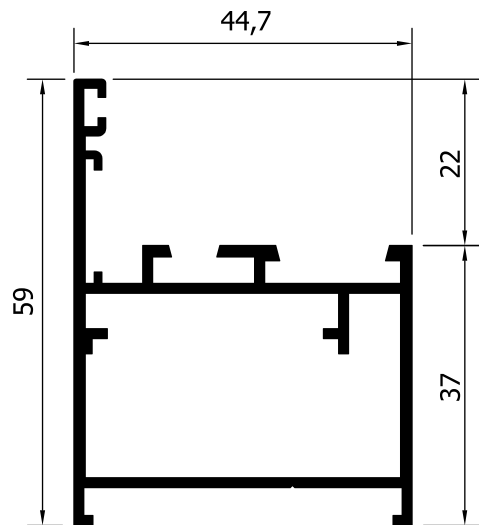

52107 (851 gr/m)
ΚΑΣΑ ΙΣΙΑ
FLAT FRAME

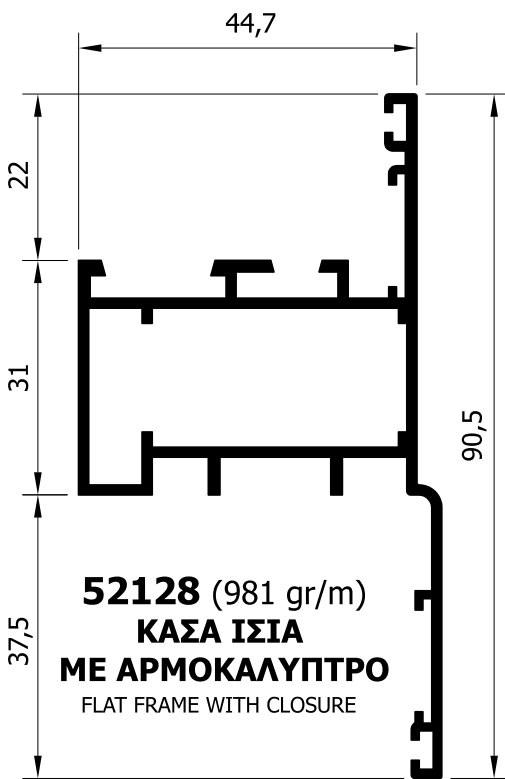

52128 (981 gr/m)
ΚΑΣΑ ΙΣΙΑ
ΜΕ ΑΡΜΟΚΑΛΥΠΤΡΟ
FLAT FRAME WITH CLOSURE

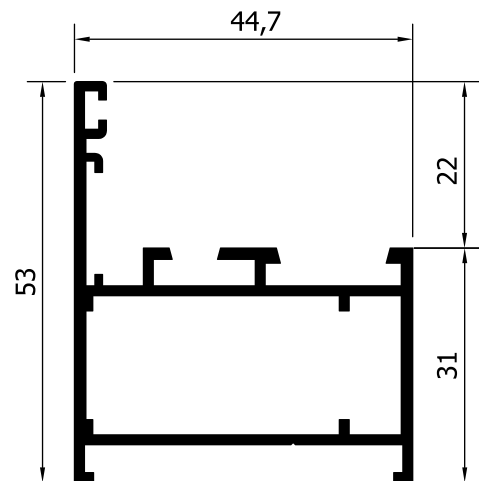

52108 (776 gr/m)
ΚΑΣΑ ΙΣΙΑ
FLAT FRAME

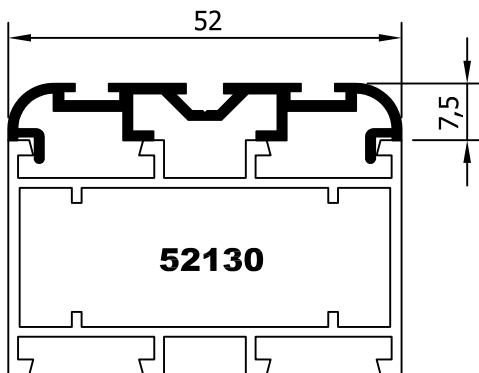

52130

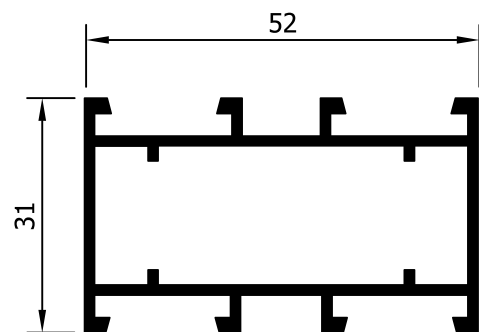

52317 (362 gr/m)
ΠΡΟΣΘΗΚΗ ΓΙΑ ΠΟΡΤΑ ΑΛΕ-ΡΕΤΟΥΡ
ADAPTOR FOR ALLEZ-RETOUR DOOR

52130 (735 gr/m)
ΚΑΣΑ
FRAME

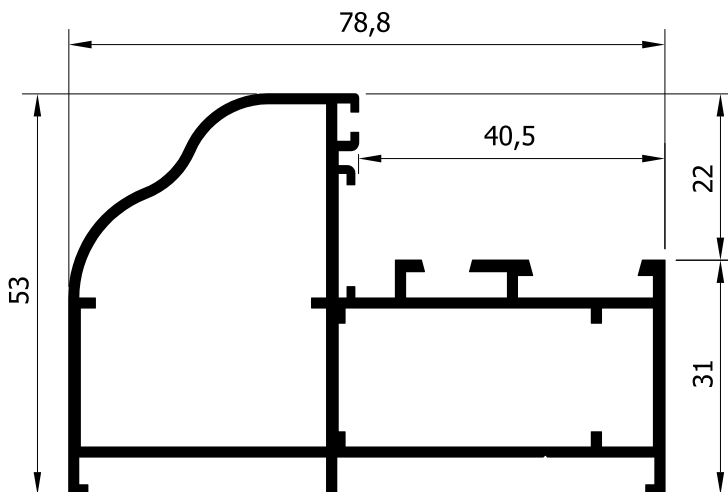
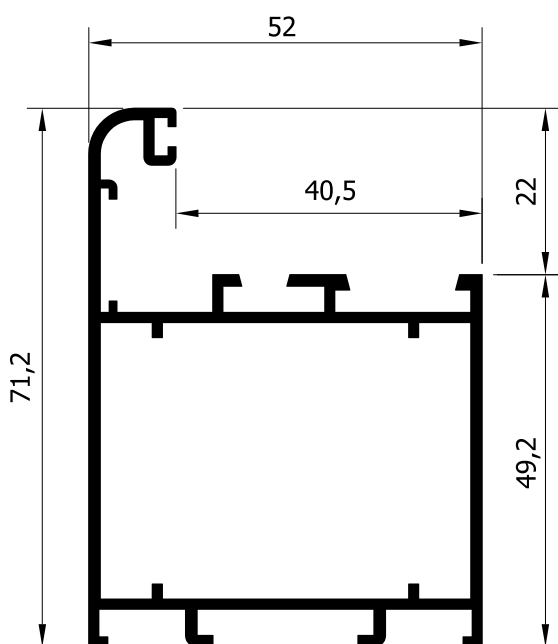
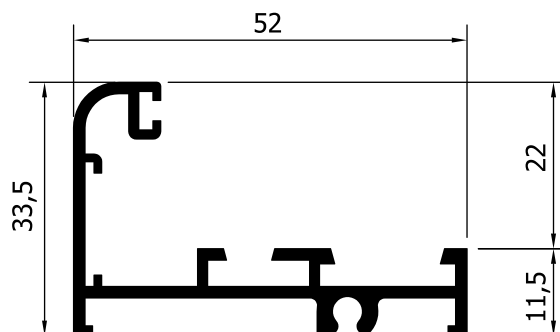
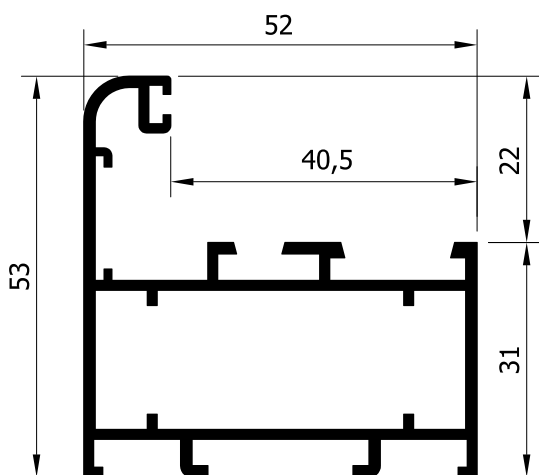
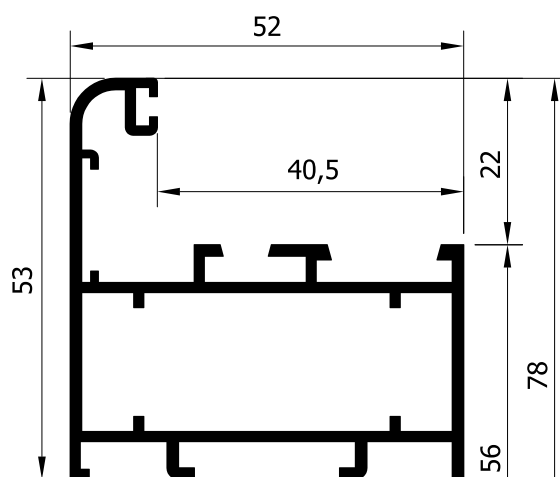
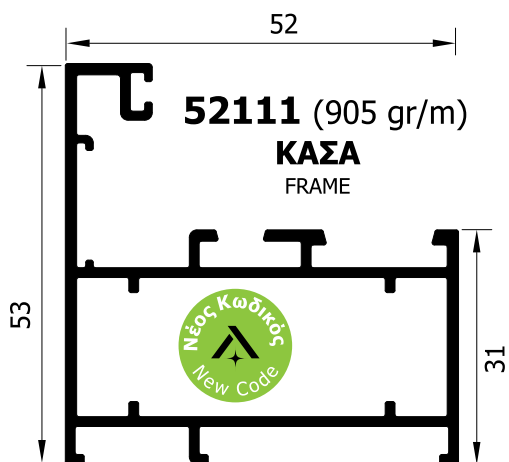

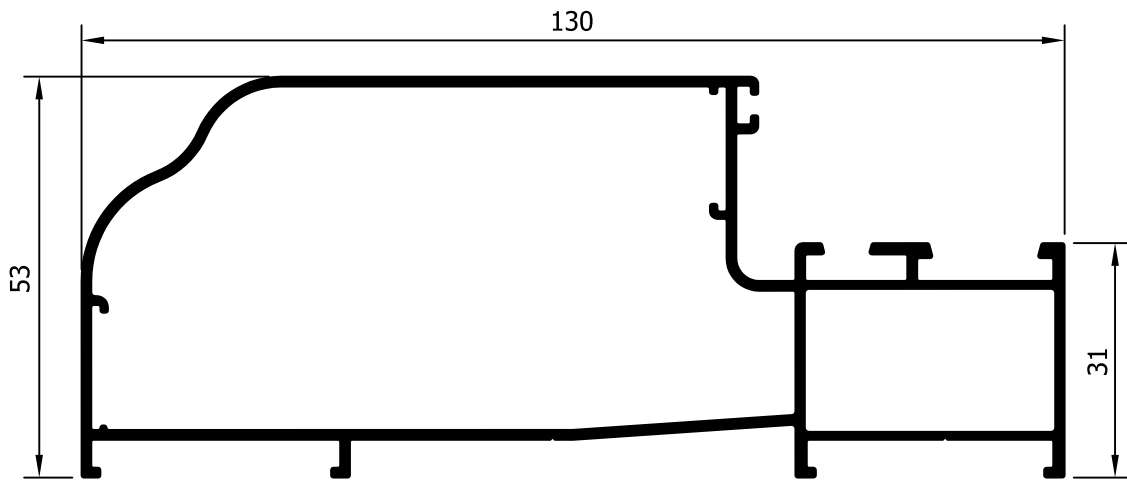

52135 (1507 gr/m)
ΚΑΣΑ ΔΙΑΚΟΣΜΗΤΙΚΗ 130 mm
CURVED FRAME 130 mm

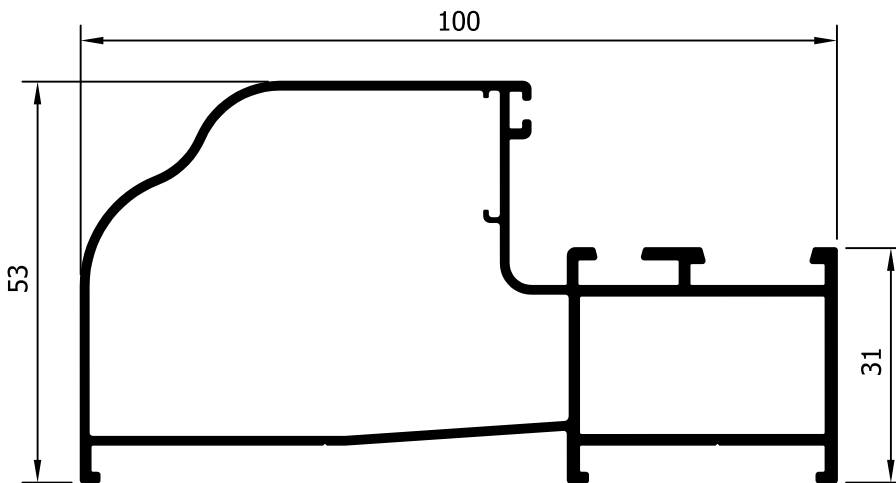

52133 (1265 gr/m)
ΚΑΣΑ ΔΙΑΚΟΣΜΗΤΙΚΗ 100 mm
CURVED FRAME 100 mm

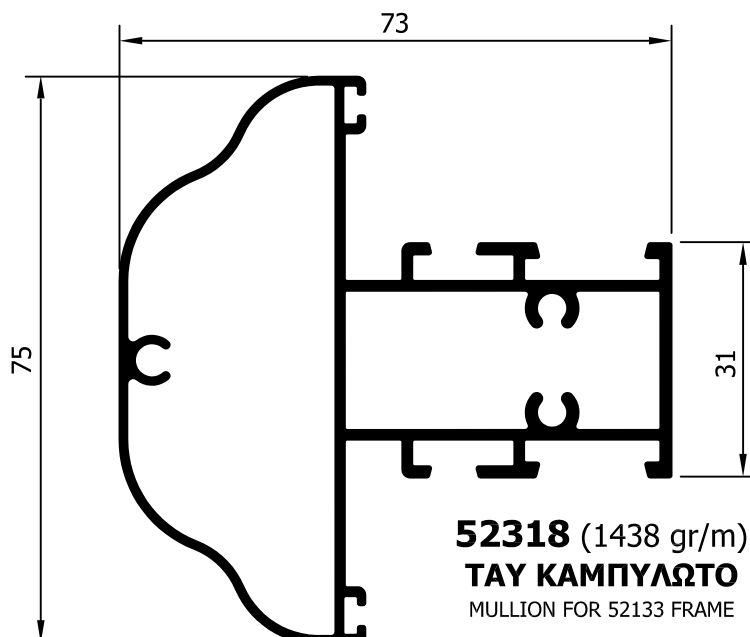

52318 (1438 gr/m)
ΤΑΥ ΚΑΜΠΥΛΩΤΟ
MULLION FOR 52133 FRAME

52120 (1369 gr/m)
ΚΑΣΑ ΣΤΡΟΓΓΥΛΗ ΒΙΤΡΙΝΑΣ
ROUNDED WIDE FRAME FOR SHOP WINDOW

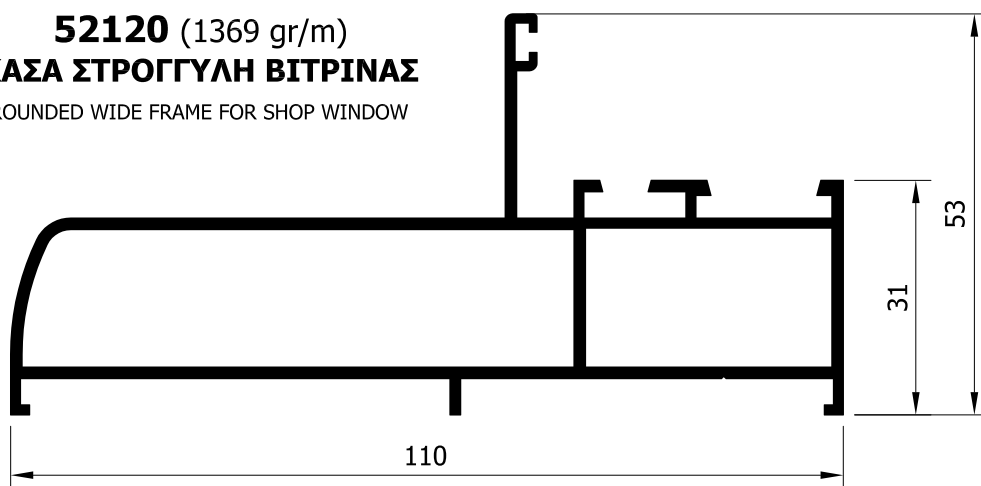

52121 (1523 gr/m)
ΚΑΣΑ ΣΤΡΟΓΓΥΛΗ ΒΙΤΡΙΝΑΣ ΜΕΓΑΛΗ
BIG ROUND. WIDE FRAME FOR SHOP WINDOW

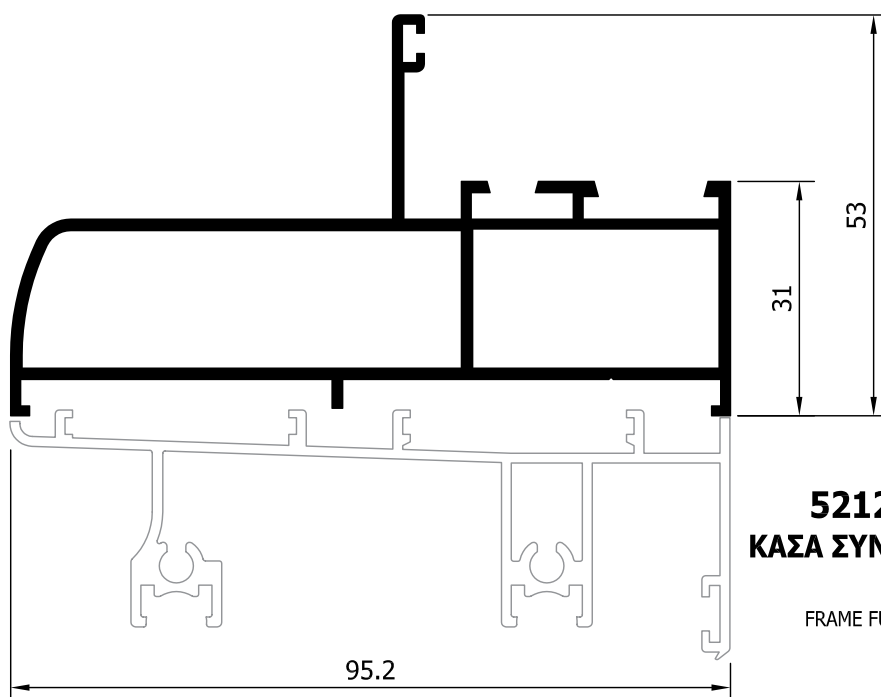
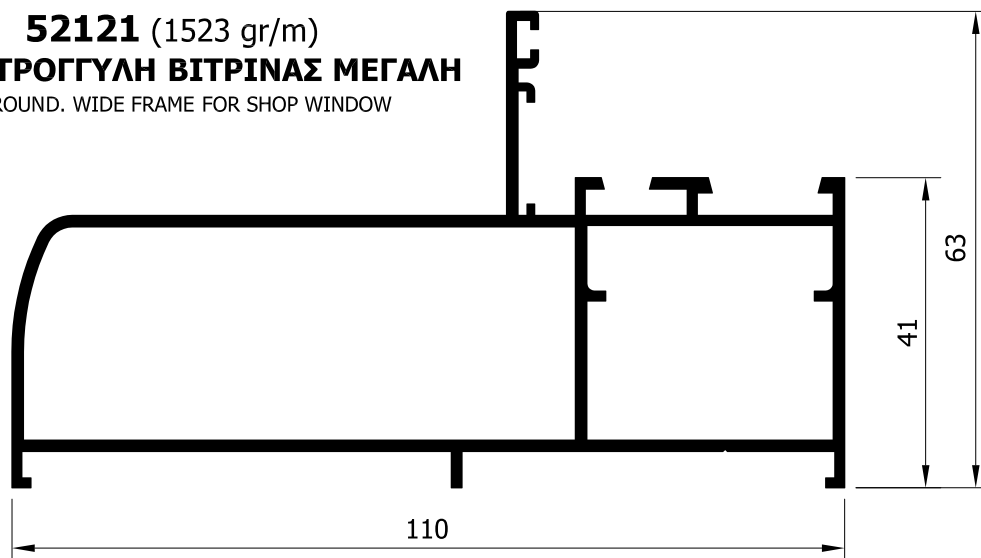

52126 (1245 gr/m)
ΚΑΣΑ ΣΥΝΕΡΓΑΖΟΜΕΝΗ ΜΕ
35140
FRAME FUNCTIONS WITH 35140

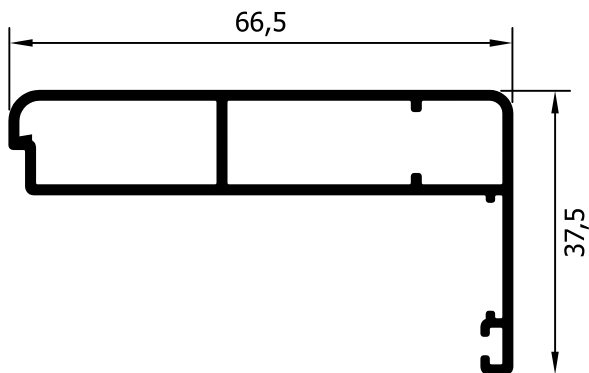
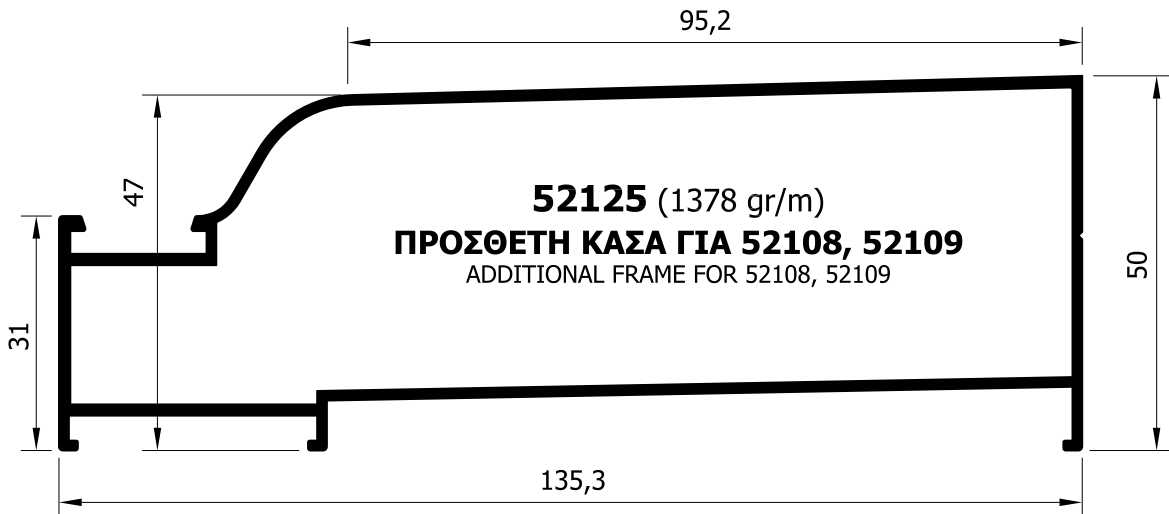
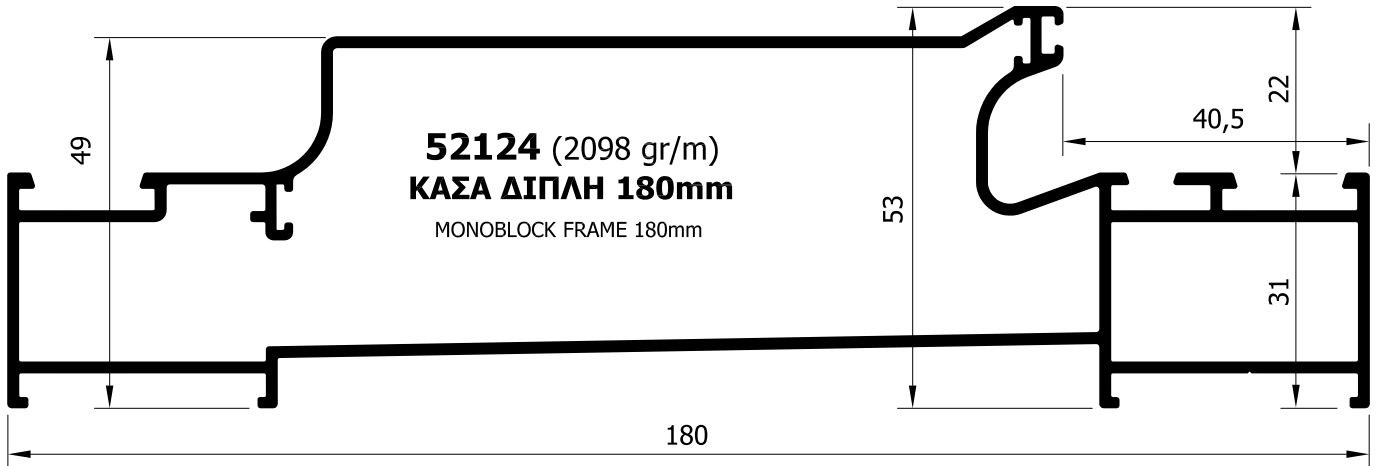

52134 (646 gr/m)
**ΠΡΟΣΘΕΤΗ ΚΑΣΑ
ΓΙΑ ΠΡΟΚΑΤ ΚΤΙΡΙΑ
ΓΙΑ ΠΑΝΕΛ 60-80mm**
ADDITIONAL FRAME FOR PRE-FABRICATED
BUILDINGS, FOR PANEL 60-80mm

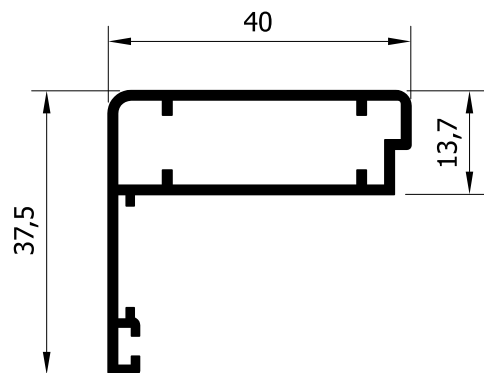

52129 (461 gr/m)
**ΠΡΟΣΘ.ΚΑΣΑ ΑΡΜΟΚΑΛ.
(ΣΥΝΕΡΓ. ΜΕ 52128)**
ADDITIONAL SLIDING FRAME
(COMBINED WITH 52128)

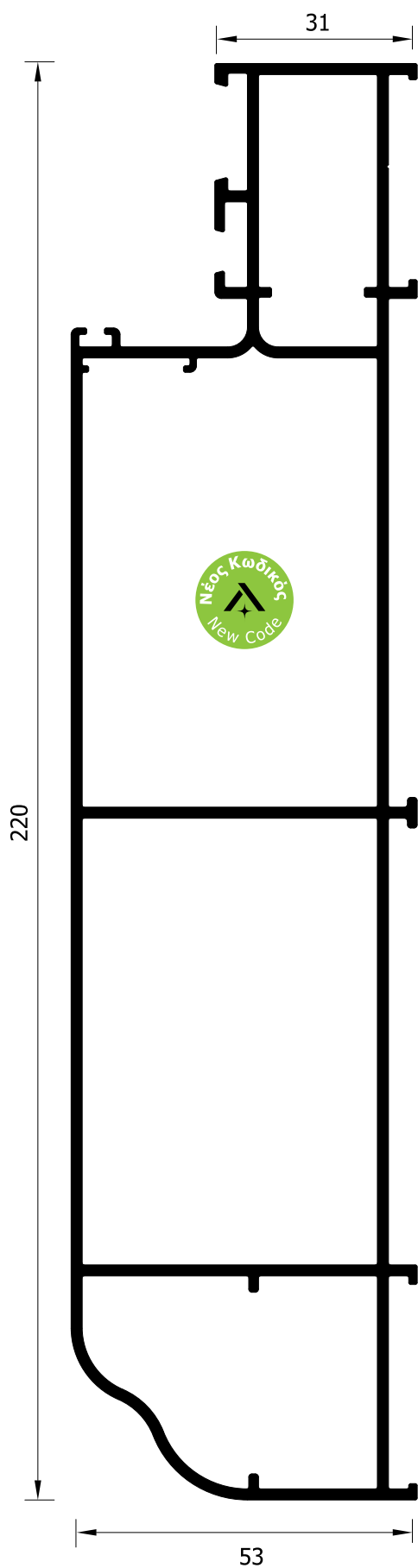

52136 (3185 gr/m)
ΚΑΣΑ ΠΑΡΑΔΟΣΙΑΚΗ
220mm
TRADITIONAL FRAME 220mm

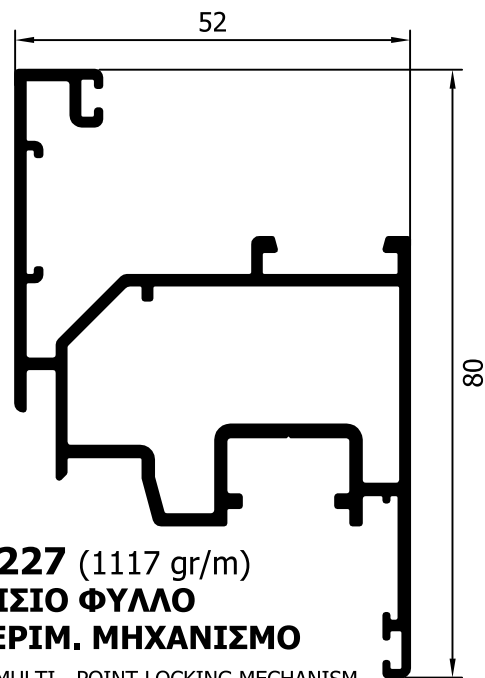

52227 (1117 gr/m)
ΙΣΙΟ ΦΥΛΛΟ
ΓΙΑ ΠΕΡΙΜ. ΜΗΧΑΝΙΣΜΟ
FLAT WING FOR MULTI - POINT LOCKING MECHANISM

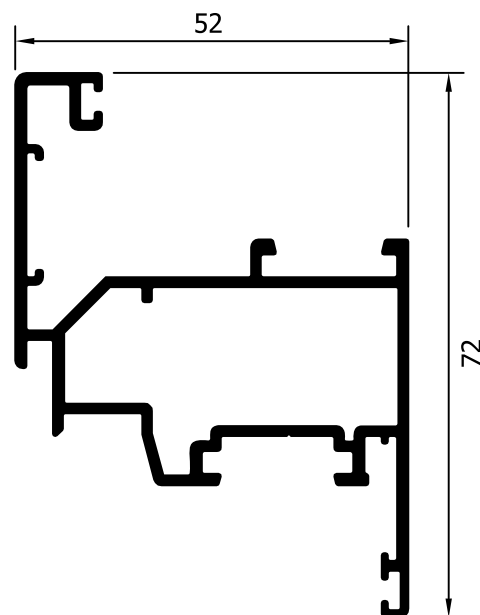

52219 (987 gr/m)
ΦΥΛΛΟ ΙΣΙΟ
FLAT WING

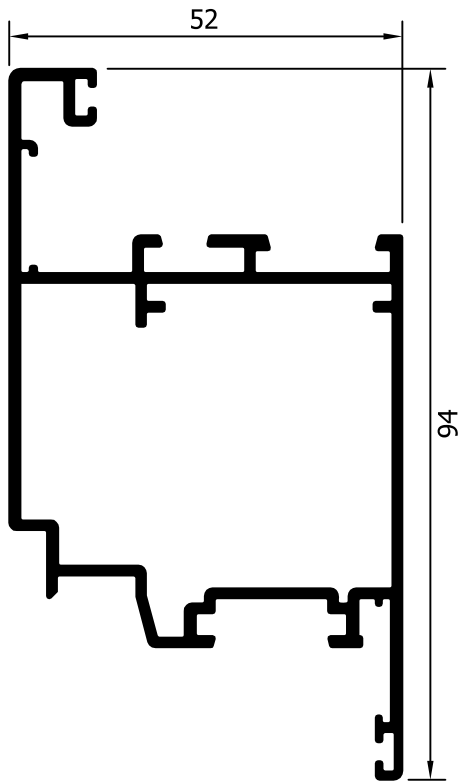

52220 (1218 gr/m)
ΦΥΛΛΟ ΠΟΡΤΑΣ ΙΣΙΟ
DOOR WING

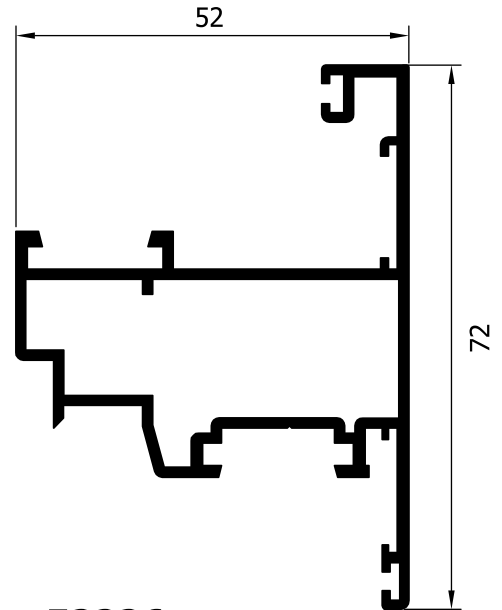

52226 (973 gr/m)
ΙΣΙΟ ΦΥΛΛΟ ΕΞΩΤ. ΑΝΟΙΓΟΜΕΝΟ
FLAT WING OPENING OUTSIDE

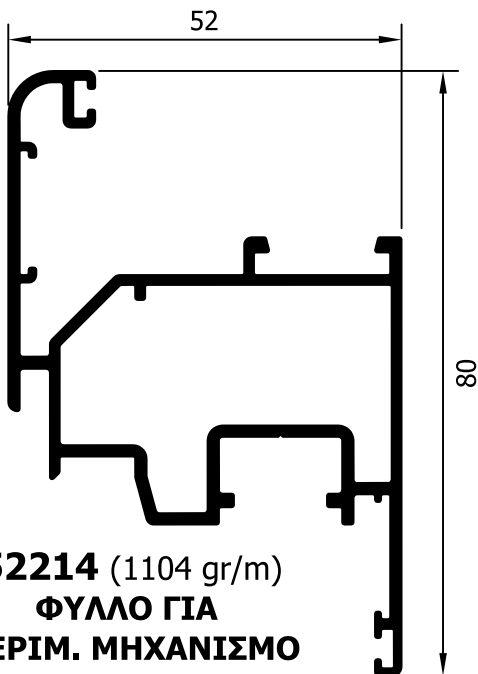

52214 (1104 gr/m)
ΦΥΛΛΟ ΓΙΑ
ΠΕΡΙΜ. ΜΗΧΑΝΙΣΜΟ

WING FOR MULTI - POINT LOCKING MECHANISM

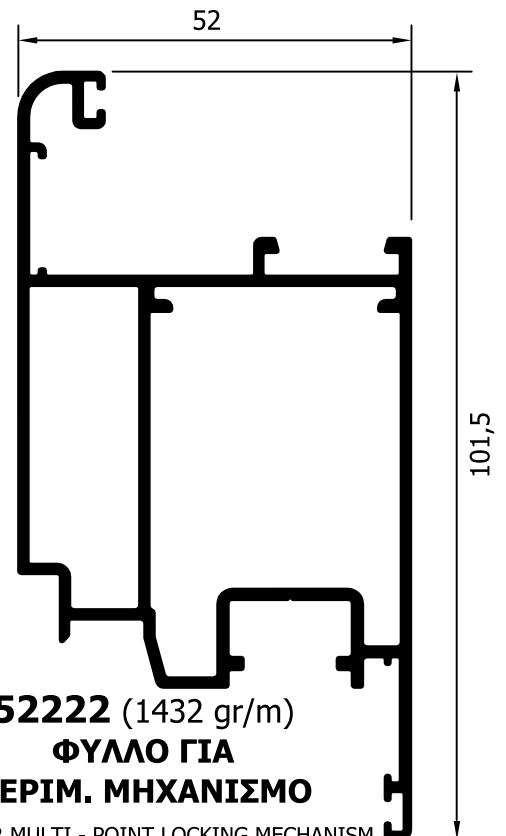

52222 (1432 gr/m)
ΦΥΛΛΟ ΓΙΑ
ΠΕΡΙΜ. ΜΗΧΑΝΙΣΜΟ

WING FOR MULTI - POINT LOCKING MECHANISM

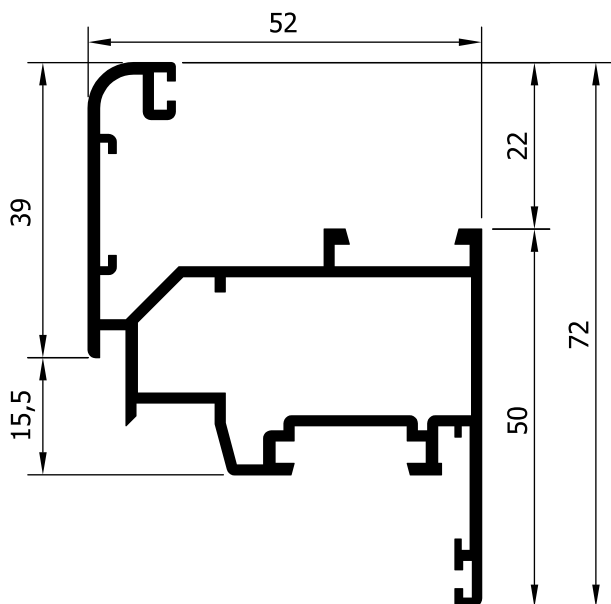

52203 (987 gr/m)
ΦΥΛΛΟ ΚΑΜΠΥΛΟ
ROUND WING

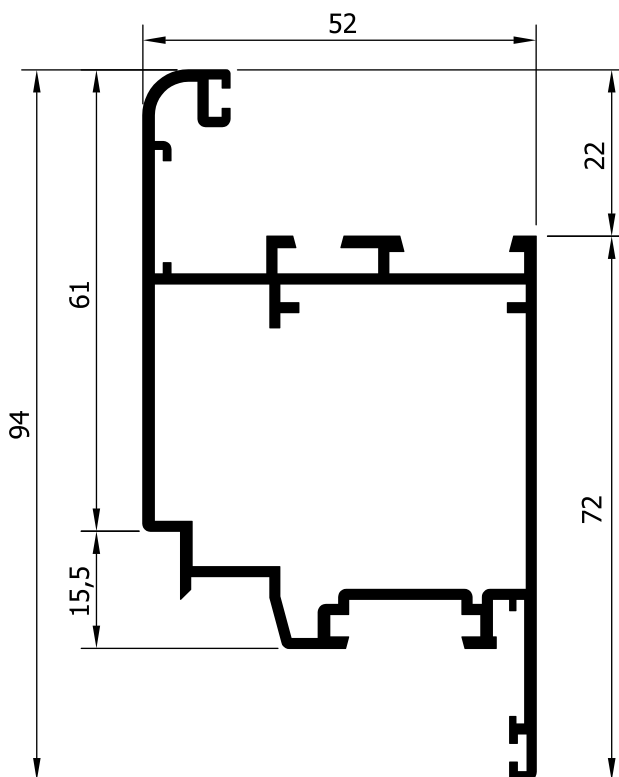

52204 (1216 gr/m)
ΦΥΛΛΟ ΚΑΜΠΥΛΟ
ROUND WING

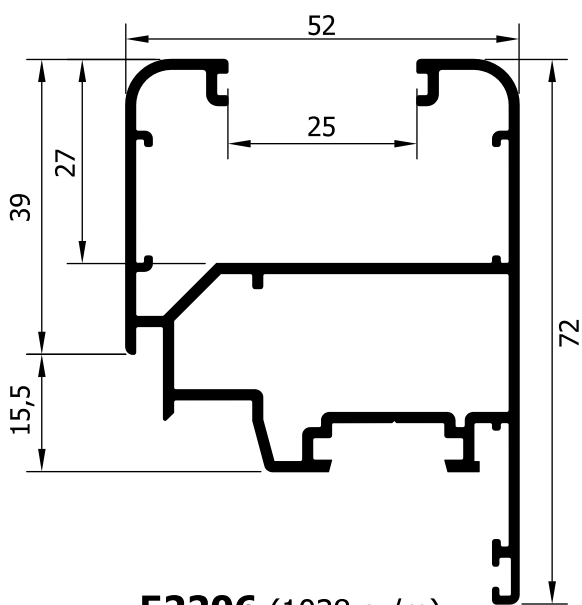

52206 (1038 gr/m)
ΦΥΛΛΟ ΚΑΜΠΥΛΟ
ΧΩΡΙΣ ΠΗΧΑΚΙ
ROUND WING
WITHOUT GLASSBEAD

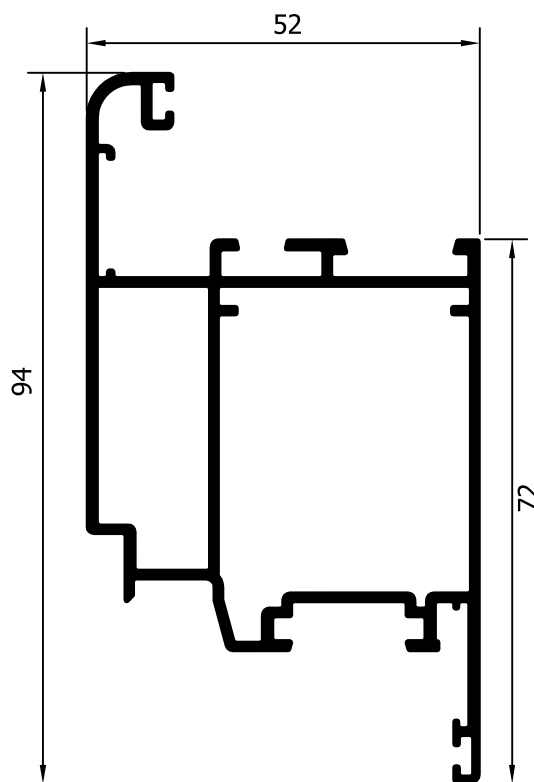

52213 (1321 gr/m)
ΦΥΛΛΟ ΚΑΜΠΥΛΟ
ΓΙΑ ΠΟΡΤΑ ΧΩΡΙΣ ΤΑΜΠΛΑ
ROUND WING FOR DOOR WITHOUT TRANSOM

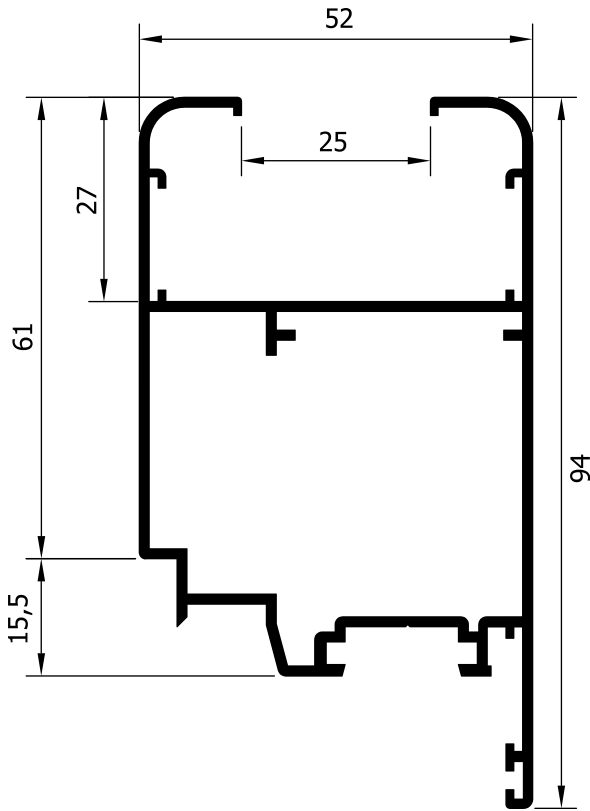

52207 (1185 gr/m)
ΦΥΛΛΟ ΜΕΓΑΛΟ ΧΩΡΙΣ ΠΗΧΑΚΙ
BIG WING WITHOUT GLASSBEAD

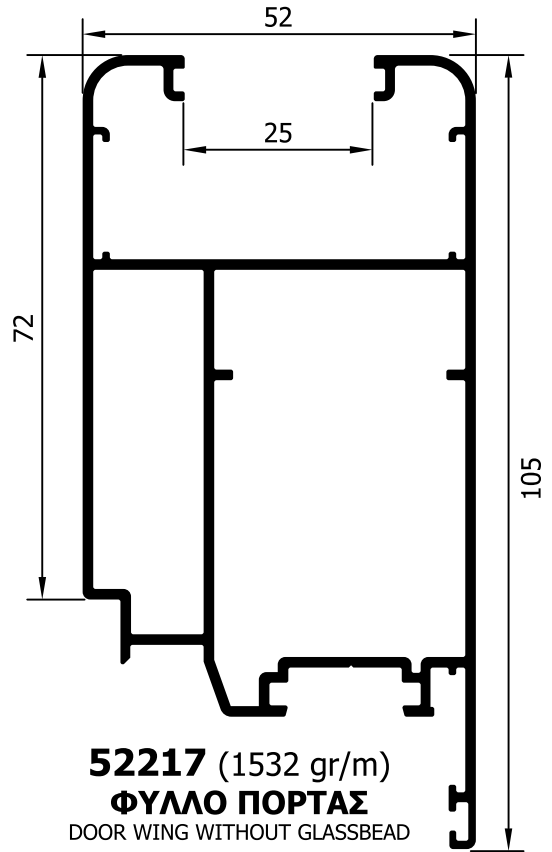

52217 (1532 gr/m)
ΦΥΛΛΟ ΠΟΡΤΑΣ
DOOR WING WITHOUT GLASSBEAD

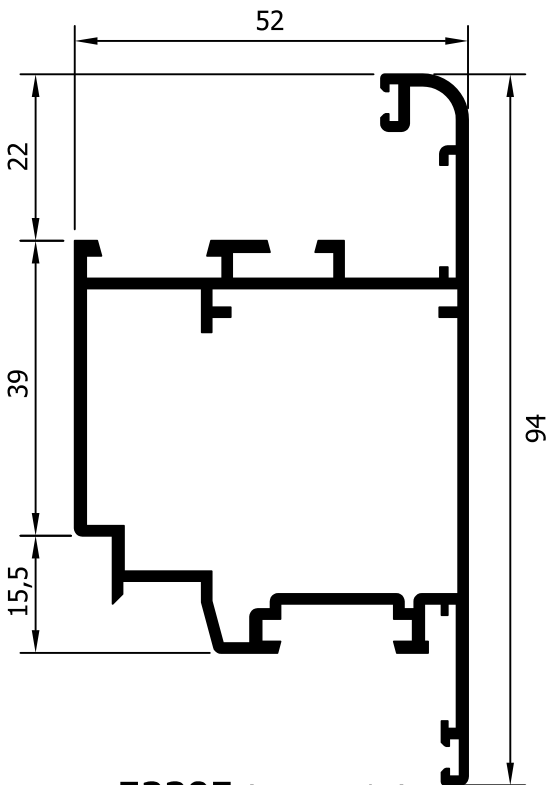

52205 (1210 gr/m)
ΦΥΛΛΟ ΜΕΓΑΛΟ ΕΞΩΤ. ΑΝΟΙΓΟΜΕΝΟ
BIG WING OUTSIDE OPENING

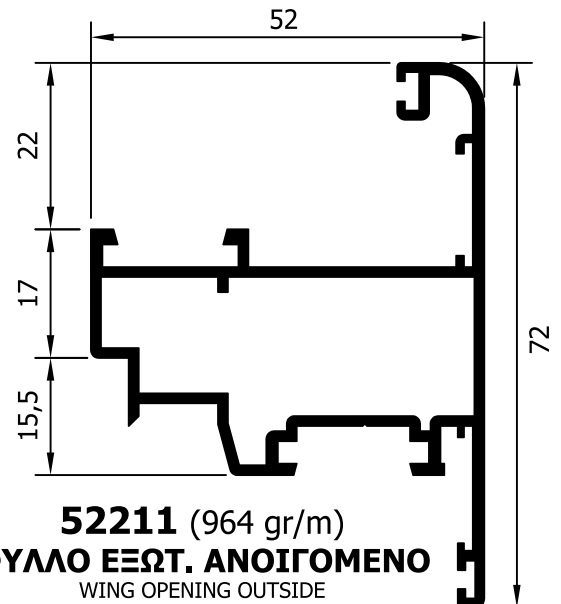

52211 (964 gr/m)
ΦΥΛΛΟ ΕΞΩΤ. ΑΝΟΙΓΟΜΕΝΟ
WING OPENING OUTSIDE

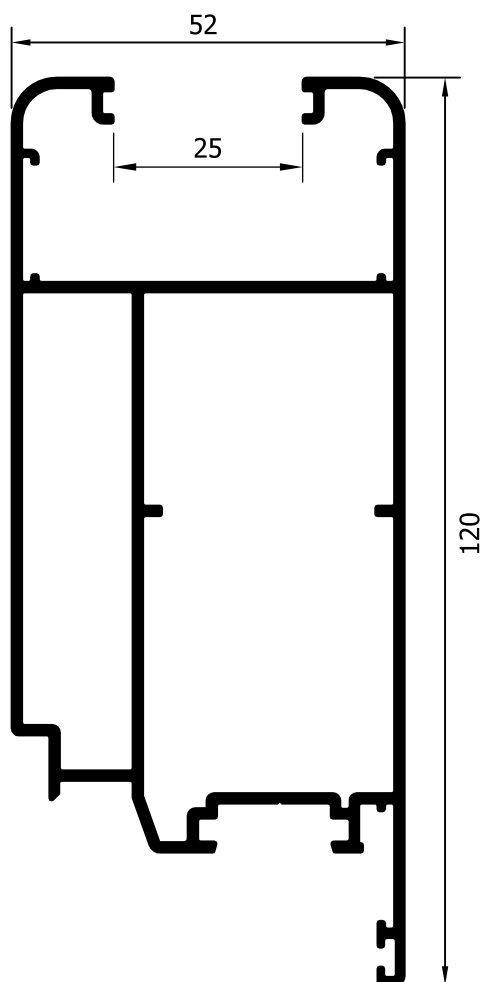

52221 (1705 gr/m)
ΦΥΛΛΟ ΠΟΡΤΑΣ ΧΩΡΙΣ ΠΗΧΑΚΙ
ΓΙΑ ΚΛΕΙΔΑΡΙΑ 45mm
BIG DOOR WING WITHOUT GLASSBEAD
FOR 45mm LOCK

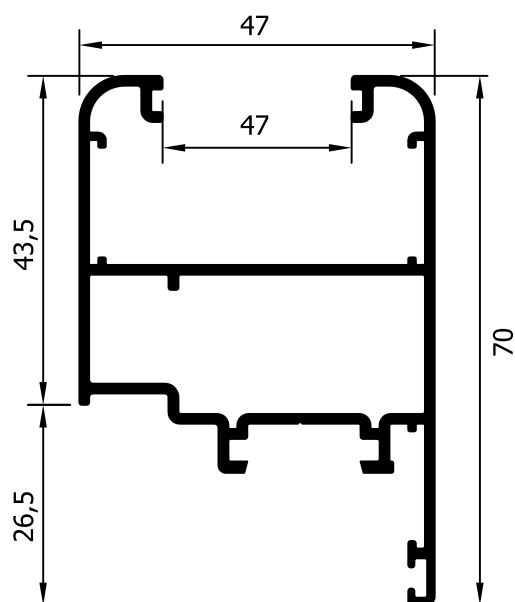

52208 (941 gr/m)
ΦΥΛΛΟ ΓΙΑ ΠΑΤΖΟΥΡΙ
WING FOR SHUTTER

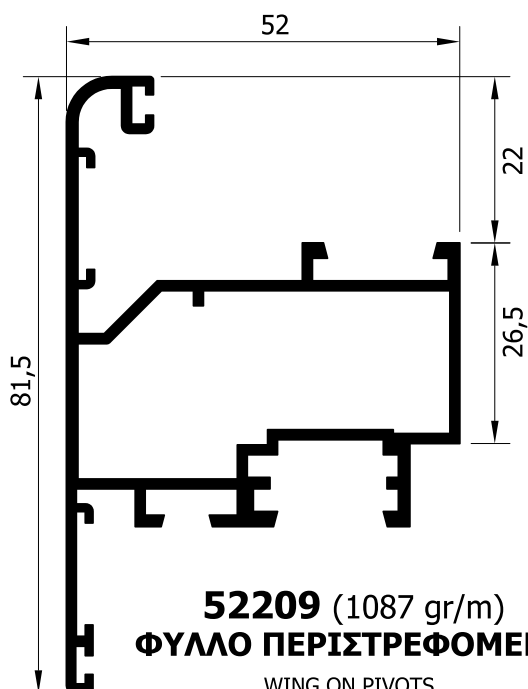

52209 (1087 gr/m)
ΦΥΛΛΟ ΠΕΡΙΣΤΡΕΦΟΜΕΝΟ
WING ON PIVOTS

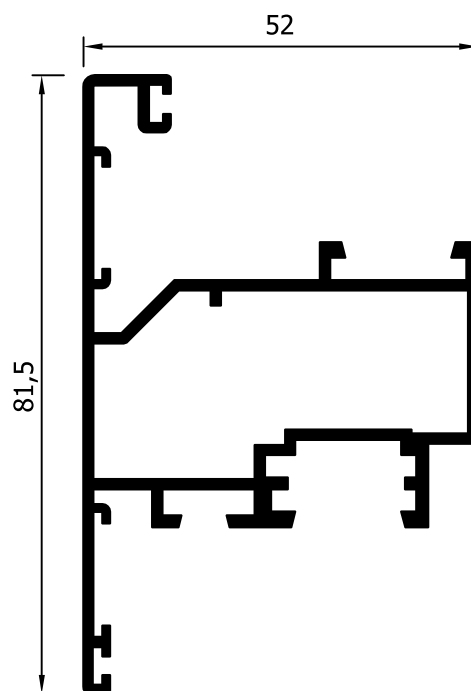

52225 (1095 gr/m)
ΙΣΙΟ ΦΥΛΛΟ ΠΕΡΙΣΤΡΕΦΟΜΕΝΟ
FLAT WING ON PIVOTS

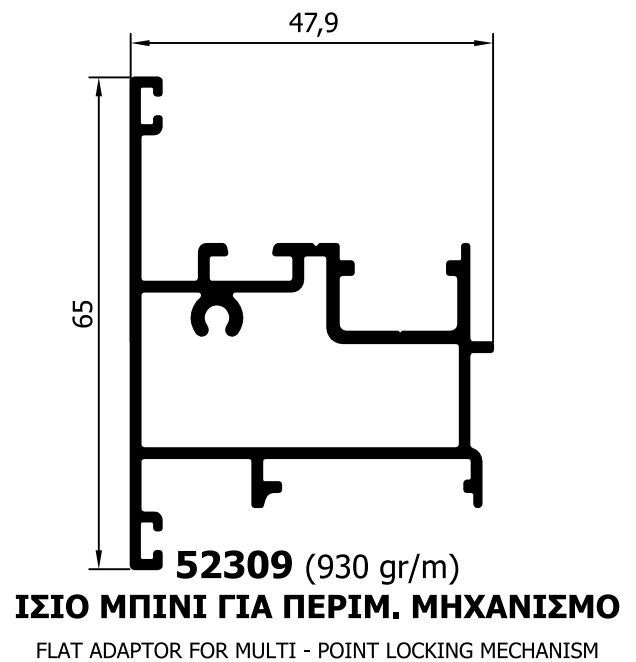
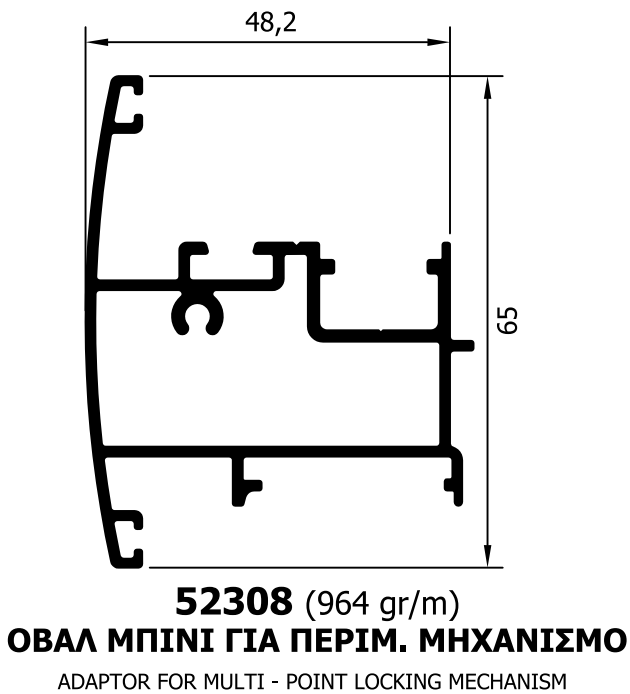
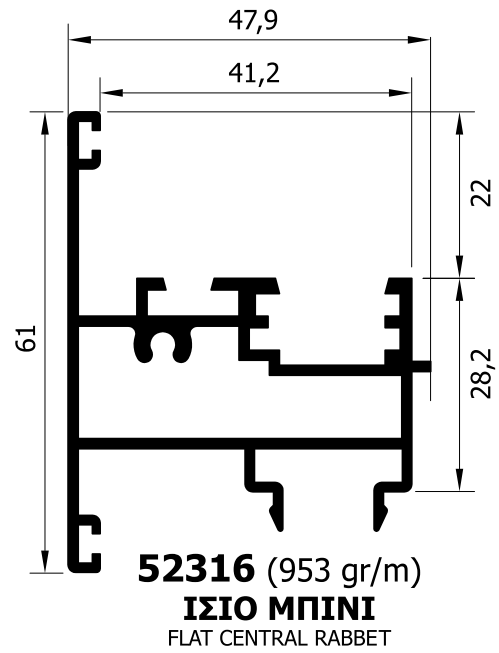
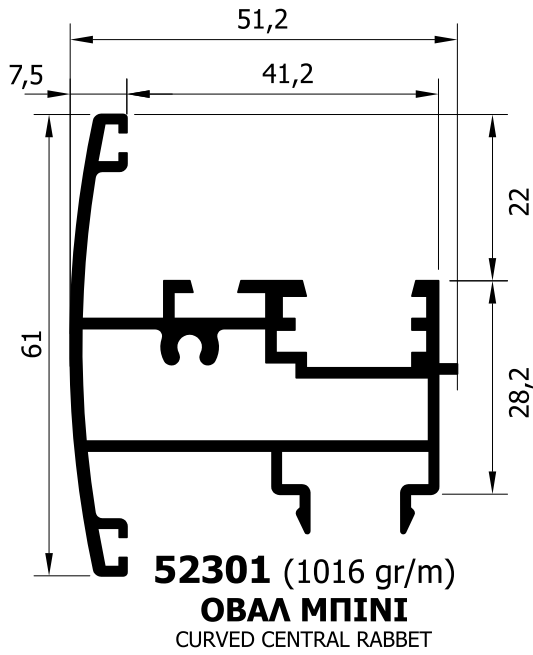

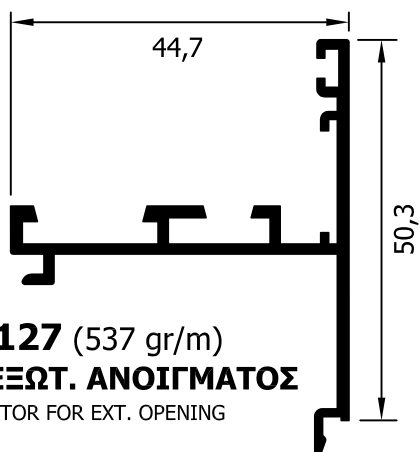

52127 (537 gr/m)
ΜΠΙΝΙ ΕΞΩΤ. ΑΝΟΙΓΜΑΤΟΣ
ADAPTOR FOR EXT. OPENING

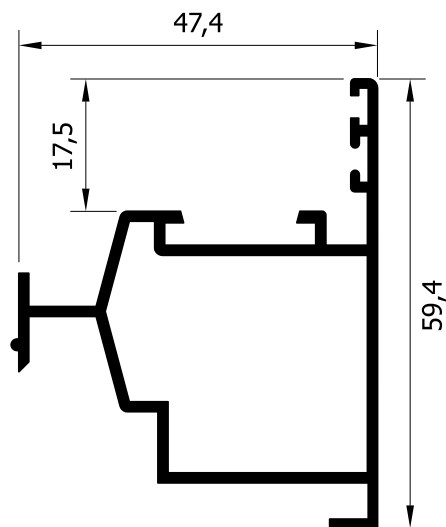

52210 (731 gr/m)
ΜΠΙΝΙ ΠΕΡΙΣΤΡΕΦΟΜΕΝΟ
ADAPTOR FOR PIVOT WINDOWS

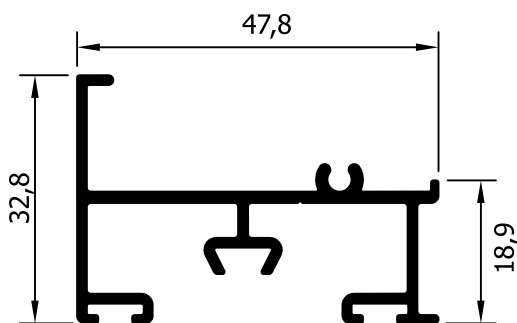

52319 (581 gr/m)
ΠΡΟΣΘΗΚΗ ΣΤΕΓΑΝΩΣΗΣ ΠΟΡΤΑΣ
ADDITIONAL PROFILE ON SEALING DOOR

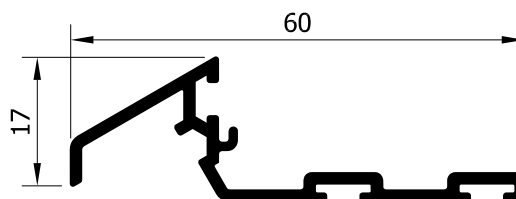

22019 (395 gr/m)
ΠΡΟΦΙΛ ΣΤΕΓΑΝΩΣΗΣ ΦΥΛΛΟΥ
SASH WATERTIGHTNESS PROFILE

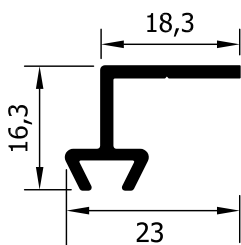

22009 (180 gr/m)
ΠΡΟΦΙΛ ΓΙΑ ΛΑΣΤΙΧΟ ΣΤΕΓΑΝΟΤΗΤΑΣ
AIR-STOP HOLDER

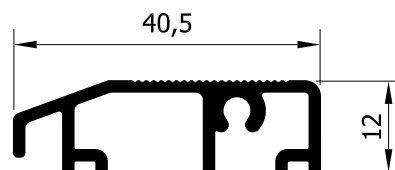

22020 (370 gr/m)
ΚΑΤΩΚΑΣΙ ΠΟΡΤΑΣ
DOOR THRESHOLD

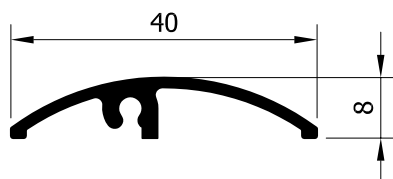

22008 (227 gr/m)
ΚΑΤΩΚΑΣΙ ΓΙΑ ΠΟΡΤΕΣ
THRESHOLD

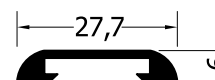

092 (202 gr/m)
ΚΑΤΩΚΑΣΙ ΓΙΑ ΠΟΡΤΕΣ
THRESHOLD



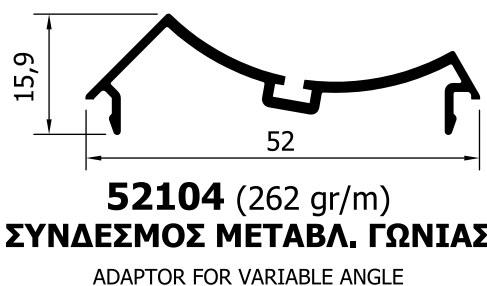
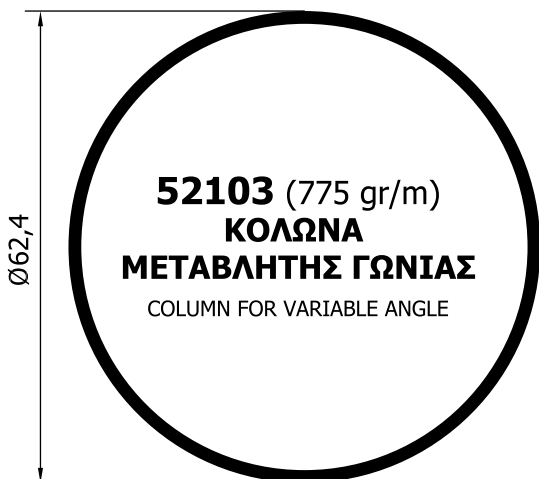
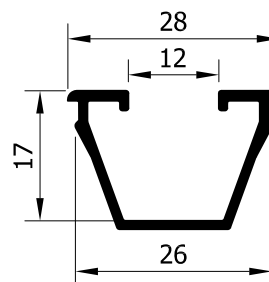
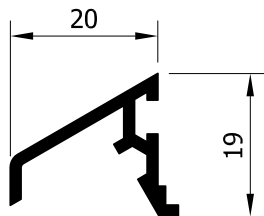
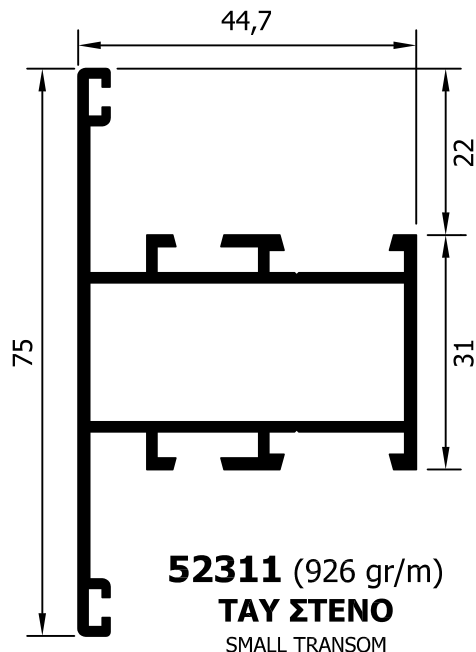
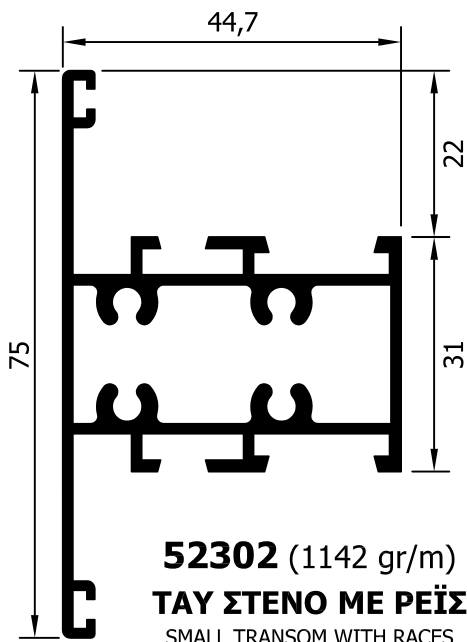

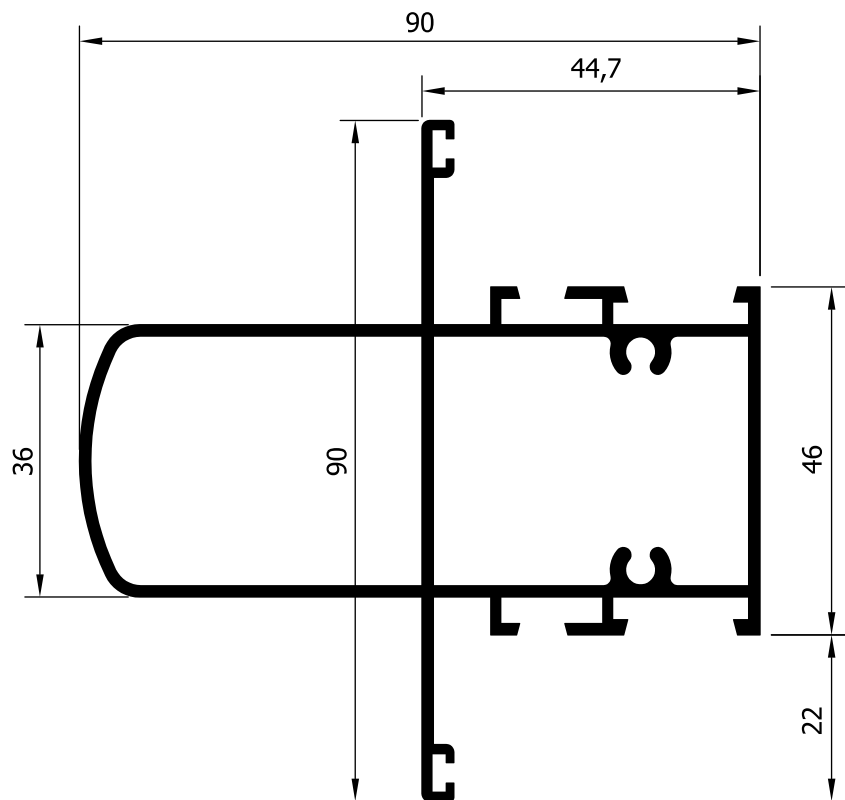

52306 (1679 gr/m)
ΚΟΛΩΝΑ Ή ΤΡΑΒΕΡΣΑ
MULLION OR HORIZONTAL IMPOST

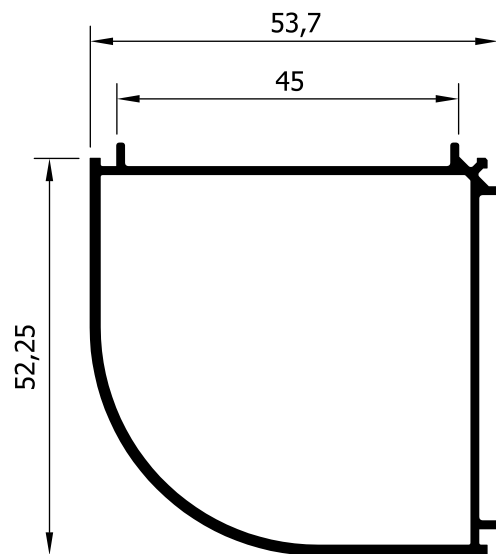

52102 (628 gr/m)
ΓΩΝΙΑΚΗ ΚΟΛΩΝΑ 90°
COLUMN FOR ANGLE 90°

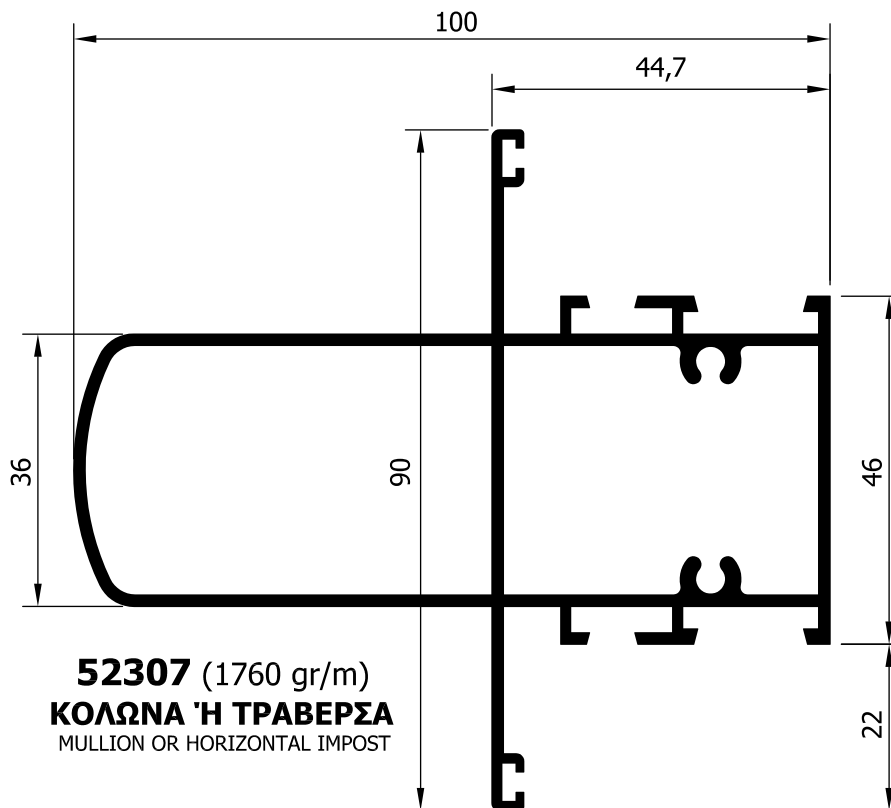

52307 (1760 gr/m)
ΚΟΛΩΝΑ Ή ΤΡΑΒΕΡΣΑ
MULLION OR HORIZONTAL IMPOST

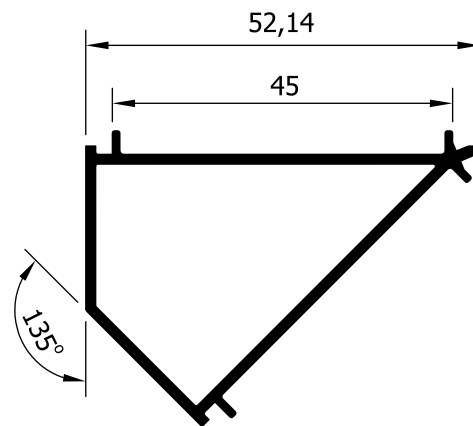

52101 (527 gr/m)
ΓΩΝΙΑΚΗ ΚΟΛΩΝΑ 135°
COLUMN FOR ANGLE 135°

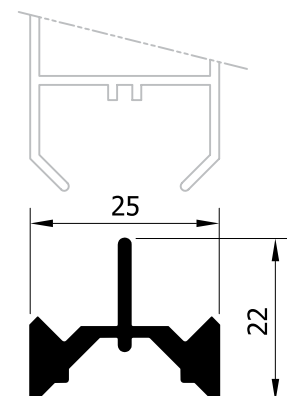
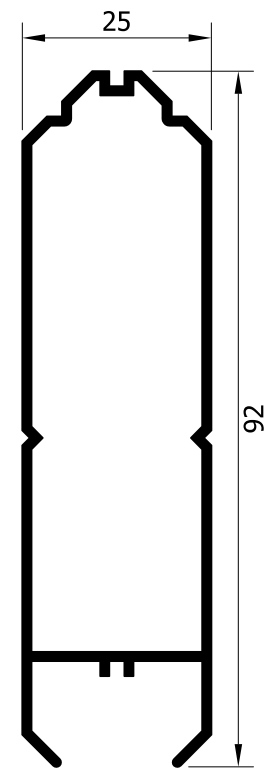
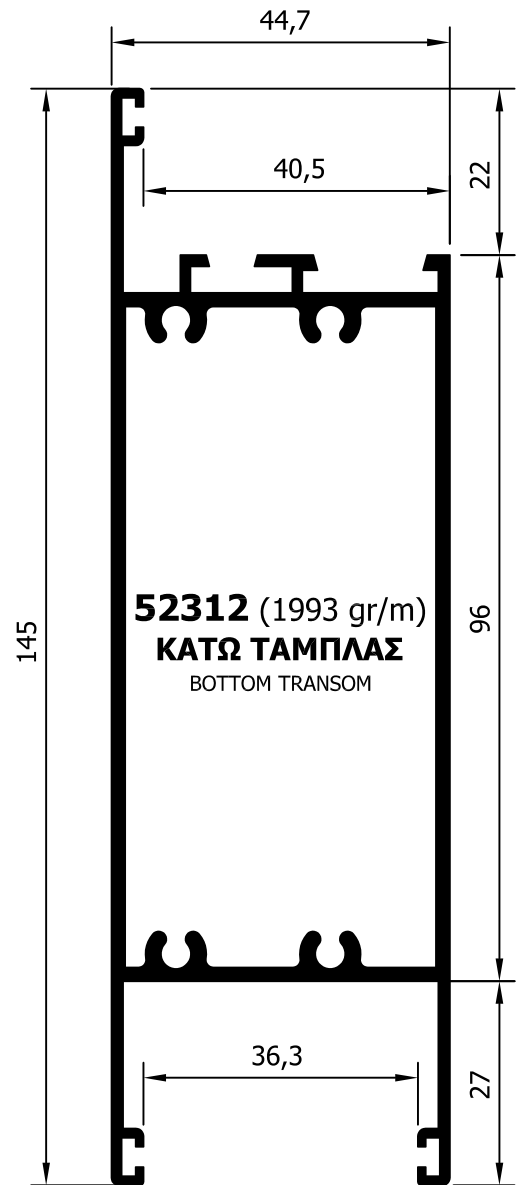
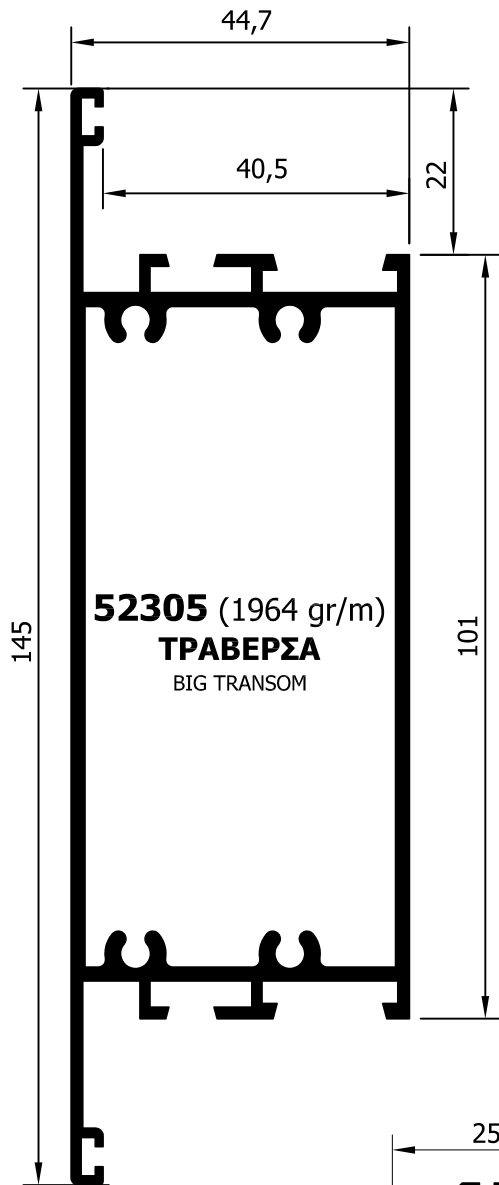

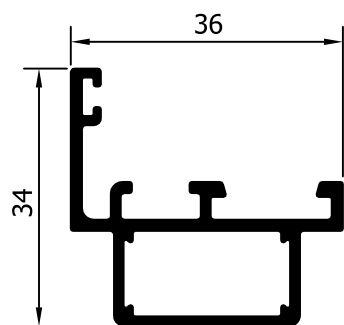

52321 (517 gr/m)
**ΚΑΣΑ ΓΙΑ
ΚΑΙΤΙ ΜΕ ΠΗΧΑΚΙ**
(γωνία σύνδεσης E - 0423)
FRAME DIVIDER WITH BEAD
FOR CONNECTING
CORNER E - 0423

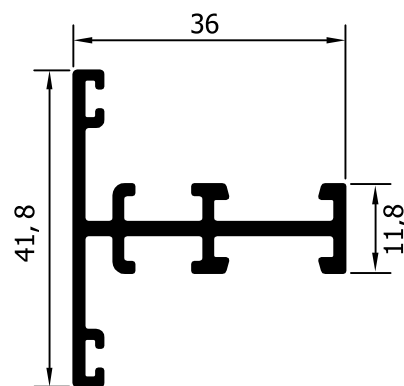

52322 (554 gr/m)
**ΧΩΡΙΣΜΑ ΓΙΑ
ΚΑΙΤΙ ΜΕ ΠΗΧΑΚΙ**
(σύνδεσμος E - 8221)
PARTITION FOR DIVIDER
WITH BEAD

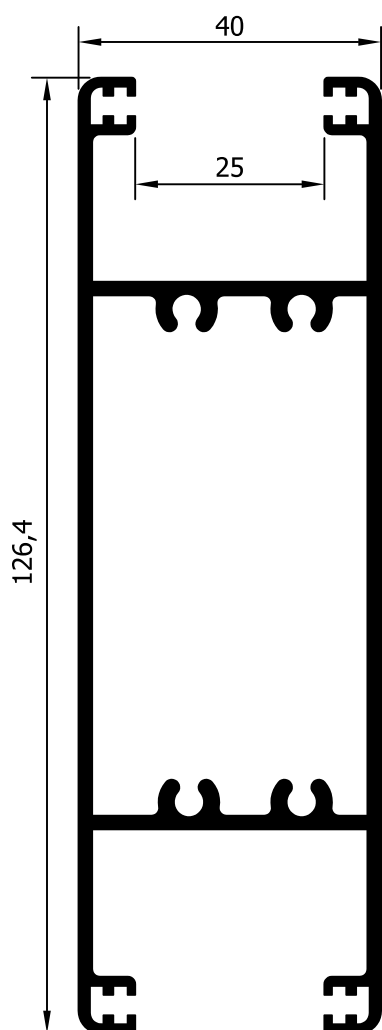

52313 (1973 gr/m)
ΔΙΑΧΩΡΙΣΤΙΚΟ ΜΕΓΑΛΟ
BIG TRANSOM FOR SHUTTER

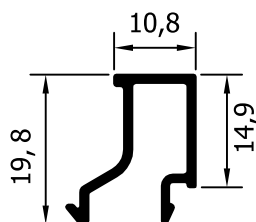

52323 (170 gr/m)
**ΠΗΧΑΚΙ ΓΙΑ ΚΑΙΤΙΑ
52321, 52322**
GLASSBEAD FOR 52321, 52322
(ΓΙΑ ΤΖΑΜΙ ΕΩΣ FOR GLASS UP TO: 16mm)

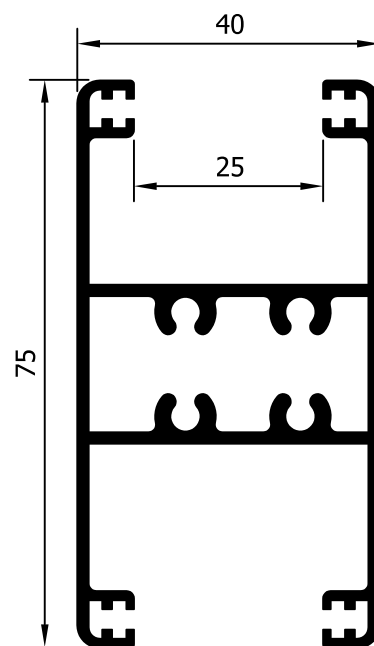

52314 (1345 gr/m)
ΔΙΑΧΩΡΙΣΤΙΚΟ ΜΙΚΡΟ
SMALL TRANSOM FOR SHUTTER

ΠΗΧΑΚΙΑ ΤΖΑΜΙΟΥ C520

GLAZING BEADS C520

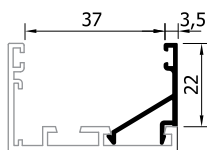

22133 (171 gr/m)
ΙΣΙΟ ΠΗΧΑΚΙ
SQUARE GLAZING BEAD

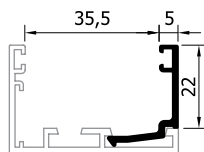

22134 (207 gr/m)
ΙΣΙΟ ΠΗΧΑΚΙ
SQUARE GLAZING BEAD

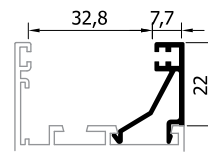

22132 (227 gr/m)
ΙΣΙΟ ΠΗΧΑΚΙ
SQUARE GLAZING BEAD

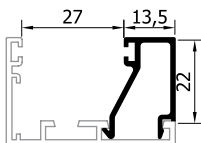

22500 (249 gr/m)
ΙΣΙΟ ΠΗΧΑΚΙ
SQUARE GLAZING BEAD

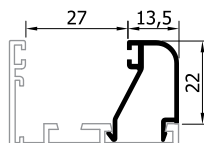

22501 (242 gr/m)
ΚΑΜΠΥΛΩΤΟ ΠΗΧΑΚΙ
ROUND GLAZING BEAD

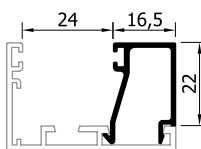

22129 (255 gr/m)
ΙΣΙΟ ΠΗΧΑΚΙ
SQUARE GLAZING BEAD

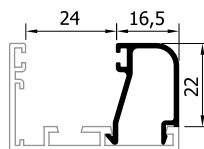

22216 (247 gr/m)
ΚΑΜΠΥΛΩΤΟ ΠΗΧΑΚΙ
ROUND GLAZING BEAD

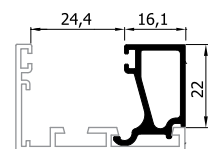

22504 (336gr/m)
ΙΣΙΟ ΠΗΧΑΚΙ ΑΣΦΑΛΕΙΑΣ
SQUARE GLAZING SAFETY BEAD

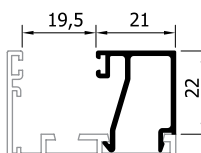

22121 (277 gr/m)
ΙΣΙΟ ΠΗΧΑΚΙ
SQUARE GLAZING BEAD

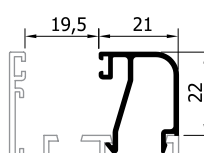

22221 (269 gr/m)
ΚΑΜΠΥΛΩΤΟ ΠΗΧΑΚΙ
ROUND GLAZING BEAD

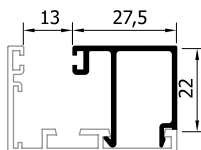

22131 (308 gr/m)
ΙΣΙΟ ΠΗΧΑΚΙ
SQUARE GLAZING BEAD

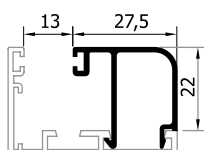

22231 (300 gr/m)
ΚΑΜΠΥΛΩΤΟ ΠΗΧΑΚΙ
ROUND GLAZING BEAD

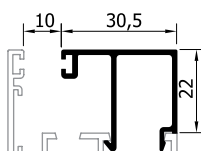

22130 (318 gr/m)
ΙΣΙΟ ΠΗΧΑΚΙ
SQUARE GLAZING BEAD

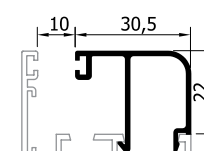

22230 (310 gr/m)
ΚΑΜΠΥΛΩΤΟ ΠΗΧΑΚΙ
ROUND GLAZING BEAD